

FOREWORD

The years which have passed since the introduction of the first Jaguar have seen such growth in its reputation that today the name of Jaguar is held in the highest esteem throughout the entire world. In the Mark V and XK Jaguars described herein, there will be found not only all those qualities which have placed Jaguar in the forefront of high performance cars, but many new advances in design which still further enhance Jaguar's high reputation.

Each of its many new features has been developed only after years of patient research and stringent tests commenced, in many cases, in the years before the war. Thus, the new independent front suspension, the new frame, the new hydraulic brakes and the new transmission system have not been hurriedly designed merely to keep abreast of a trend, but have undergone long and arduous trial under the worst possible conditions until perfection has been assured.

In the newly introduced XK series twin overhead camshaft engines (fitted only to the Super-Sports 2-seater), all compromise in design has been eliminated, for incorporated in each engine is all the most advanced technical knowledge available to-day on naturally aspirated petrol engines. An indication of the efficiency of the Jaguar XK engine will be found in the fact that a 2-litre Jaguar XK engine was used by Lt.-Col. Goldie Gardner in 1948 when he broke three world speed records for unsupercharged cars of 2-litre capacity at a speed of 176.6 m.p.h. with his specially constructed lightweight car running on methanol. Except for the fitting of high compression pistons and a magneto, the engine was of entirely standard construction. Further proof of the high efficiency of the XK engine was provided on the 30th of May, 1949, when an entirely standard production 3½ Litre Model running on pump petrol attained a speed of 132.6 m.p.h. under the official observation of the Royal Automobile Club of Belgium. This speed is the highest ever recorded by a standard production car.

In appearance and finish no less than in performance Jaguar occupies a leading place amongst fine cars, for in the graceful flowing lines of every model there will be found the dignity and perfect taste which critics the world over have declared to be inherent characteristics of Jaguar design. The Mark V and XK Jaguars are, indeed, brilliant successors to a long line of distinguished forerunners.

J A G U A R C A R S L I M I T E D C O V E N T R Y E N G L A N D

SALIENT FEATURES OF THE MARK V JAGUAR

By W. M. HEYNES, M.L.Mech.E., M.S.A.E.

Chief Engineer, Jaguar Cars Ltd.

THE following brief outline is confined to technical aspects of the new Mark V Jaguar chassis; the appearance, furnishings and appointments of the entire car being immediately apparent upon examination.

The frame of the Mark V is scientifically designed and, for its weight, is probably the most rigid frame incorporated in any passenger car. The side members, which take the beam loading, are straight in both planes, which eliminates any torsional deflection due to direct bending loads. They have a maximum section at the dash line of $6\frac{1}{4}$ " deep by $3\frac{1}{4}$ " wide, tapering away to the front and the back. Torsional rigidity is supplied by the 7" deep channel section cross bracing which takes the torsional load from corner to corner in direct bending.

In addition, a heavy box section front cross member, which is also straight and in the same plane as the side members, gives the maximum possible rigidity to the front end. The rear of the frame is swept up over the rear axle to allow for the increased axle movement required by the more flexible suspension. Electric arc welding is extensively used at all major joints, and finally the complete frame is given a special protective treatment against rust or corrosion.

Independent front wheel suspension is introduced by Jaguar for the first time on the Mark V chassis. The original designs were carried out in 1938, and continuous tests and development work has been carried on throughout the ensuing period. The following notes indicate the salient points of the new suspension system:

- (1) The wheels are controlled by transverse wish-bones, rigidly mounted above and below the main side member section.
- (2) The spring is in the form of a silico-manganese steel torsion bar, over 51" long. The advantage of this type of springing over other forms is the accuracy with which it may be manufactured, and the complete absence of friction. The exceptional length of the spring permits a low stress to be used and ensures practically unlimited life.
- (3) The stub axle is carried on ball joints at the outer end of the top and bottom wish-bone. These joints are naturally self-adjusting and eliminate the trouble frequently experienced with other forms of front axles where slackness, or play, can develop in the knuckle joints. Furthermore, the ball pins have a hard chrome surface and the cup is in a special graphitic bronze. This combination gives an ideal bearing surface, capable of withstanding extreme abuse and retaining its extraordinarily low coefficient of friction under all conditions, ensuring accuracy and lightness in steering control.
- (4) The mounting of the torsion bar is arranged so that this is entirely free from any bending stress caused by braking or any other extraneous force. The mounting is also such that a bar can be rapidly changed without disturbing any other part of the suspension. The screw adjustment at the rear end of the bar is provided so that the bar can be correctly tensioned without the use of any special equipment.
- (5) Hydraulic shock absorbers act directly on the main suspension arm, ensuring the exact degree of fluid friction necessary to damp out the excess movement.

(6) The lower wish-bone is constructed of a deep "I" section steel forging which carries the load to the torsion bar. This is braced by a strong tubular strut, giving wide base mounting into the frame.

(7) The stub axle shaft is a high tensile steel stamping, securely fixed on a taper into the stub axle carrier, which eliminates the high stress of the sharp corner which always occurs with a single-piece forging. This shaft carries the hub on two large taper roller bearings, adequately sealed against dirt or moisture.

The design of the Jaguar independent front suspension has been perfected only after due consideration of other factors affecting comfort, ease of control and stability. Thus, special attention has been given to the rear suspension which is by long flexible leaf springs having periodicity rates balanced with those of the front suspension. Further, the large section Dunlop super-comfort tyres (6.70" x 16"), fitted on 5" wide base rims, afford the maximum cushioning effect combined with complete stability under stress of cornering at high speed.

The combination of all the foregoing points of design connected with suspension results in a soft ride with a complete absence of pitch or bounce. Moreover, the road holding and cornering stability, which has for so long characterised the Jaguar, is not only retained but is actually improved.

Burman recirculating ball type steering is employed. This high efficiency steering gives effortless operation and at the same time positive control at the high speeds of which the car is capable. The box is rigidly mounted on the suspension posts far forward, giving the ideal steering wheel position which has always been a characteristic of the Jaguar car. A single tube connects the steering drop-arm to the idle lever on the other side of the chassis. From the end of this tube, short links, accurately set to length to ensure ideal steering geometry, connect to the short stiff steering arms mounted on the stub axle. Although the steering is light and accurate at high speeds, there is an entire absence of steering kick.

The full hydraulic braking system incorporates the two leading shoe principle and operates on all four wheels. Hydraulic application ensures that the correct balance of braking effort is applied at each wheel without the frictional variations which can occur on mechanically operated systems. The large area of the friction surface (184 sq. ins. lining area) (340 sq. ins. working drum area) ensures long life and freedom from fade, even under the most exacting conditions. A hand lever operates the rear wheel brakes through an entirely separate linkage.

The four-speed single helical box embodies a number of internal improvements in design which ensures silence and complete immunity from the troubles which are often associated with transmission. The intermediate gears and layshaft are mounted on needle roller bearings, whilst two large ball bearings and a roller bearing carry the primary and main shaft. The reverse shaft has been stiffened up and the bearing increased in diameter. A two-piece propeller shaft enables a flat floor line to be used in the rear of the car, the centre bearing being insulated in rubber against noise or vibrations.

Representing, as it does, long years of development and trial, the Jaguar Mark V is presented with pride and confidence as a worthy successor to a car which has fully earned the description of being the finest car of its class in the world.

NOTES ON THE JAGUAR XK TYPE ENGINE

By W. M. HEYNES, M.A.Mech.E., M.S.A.E.

Chief Engineer, Jaguar Cars Ltd.

IN this new range of Jaguar engines all compromise in design has been eliminated. Each engine can be truthfully stated to incorporate all the most advanced technical knowledge available to-day on naturally aspirated petrol engines. Tests carried out on the completed units have shown the wisdom of the decision taken by the Jaguar Company nearly nine years ago to develop an engine on these lines.

In addition to bench tests, totalling many thousands of hours, extensive road tests at home and abroad have been carried out, and it is significant that the 2 litre engine, loaned to Colonel Gardner when he broke the world speed record in the 2 litre class at 176 miles per hour, is a completely standard unit with the exception of modified pistons to give a higher compression ratio. Further proof of the high efficiency of the XK engine was provided on the 30th of May, 1949, when an entirely standard production 3½ Litre Model running on pump petrol obtained a speed of 132.6 m.p.h. under the official observation of the Royal Automobile Club of Belgium. This speed is the highest ever recorded by a standard production car.

From the following condensed resume of the more important features of the Type XK engine, it will be seen that no reliance has been placed upon the use of new or untried inventions. Instead, a blend of known and proved detail designs of the highest efficiency has resulted in the creation of a production engine of unparalleled quality and performance.

The following are some of the more important points:

(1) Hemispherical head of high strength aluminium alloy with large diameter valves set 70°; the sparking plugs are disposed on the engine centre line in the path of the incoming gases. This ensures complete and rapid burning of the mixture, and ensures regular firing at slow speed pulling or maximum r.p.m.

VALVE SEATINGS.

(2) These are of special high expansion cast-iron in which the coefficient of expansion approximates to that of the alloy cylinder head. This construction ensures a rapid flow of heat from the valve seat, eliminating local over-heating and giving an exceptional life to both valves and seatings.

INDUCTION SYSTEM.

(3) The valve ports and induction system have been designed in collaboration with Mr. Harry Weslake (generally accepted as the foremost expert in this science) and combine large induction passages, which offer a minimum restriction to flow, with specially contoured ports which ensure a controlled degree of turbulence in the combustion chamber.

TWIN OVERHEAD CAMSHAFTS

(4) Twin overhead camshafts, driven by two-stage chains, act directly on the valves through floating tappets. This reduces to a minimum the unsprung weight of the valve parts and enables extremely light valve springs to

operate satisfactorily up to the high maximum r.p.m. In addition, the absence of rockers and push rods eliminate the main source of wear and noise often associated with overhead valve mechanisms. The camshaft and tappet face are submerged in an oil bath formed in the cylinder head casting, which forms an oil cushion between the two working surfaces.

OILING SYSTEM.

(5) Large capacity oil pump is driven by skew gears on the front of the crankshaft and picks up oil from the sump through a floating strainer, which avoids cavitation, whilst the strainer ensures that no particles of dirt can enter the oiling system. On the delivery side of the pump all the oil is passed through a full-flow pressure filter and from there into a ½" diameter gallery, which runs the full length of the engine and from which distribution throughout the engine is taken.

COOLING SYSTEM.

(6) Water circulation is supplied by high pressure centrifugal pump on the input side of the engine. This avoids any chance of steam pocketing, which can occur when the pump is used as an extractor. The water is fed from the pump down a separate gallery on the nearside of the cylinder block, and jets are directed on to the exhaust valve seatings and so across the head, around the sparking plugs, past the inlet valves, and passing out to the radiator through a gallery cast integral with the induction pipe. The block is cooled by a restricted circulation which gives a quick warm-up and maintains an efficient operating temperature under running conditions. The radiator block is of a film interspace type and is fitted with a thermostat control with a by-pass which controls the engine temperature.

CRANKSHAFT.

(7) High tensile alloy steel forging with balance weights forged integral with the webs. The seven main bearings on the six-cylinder engines and the three main bearings on the four-cylinder engines are of 2¼" diameter. The exceptionally large diameter of these bearings and the resulting crank rigidity are responsible to a large degree for the extreme smoothness with which these engines deliver their power, even up to the high maximum r.p.m. of which they are capable.

BEARINGS.

(8) The bearings are the Vandervell thin steel shell white metal lined type for crankshaft, connecting rods and camshaft bearings, and although these are precision made and completely interchangeable without fitting, they have proved to give practically unlimited life under most exacting test conditions.

PISTONS.

(9) High strength aluminium alloy fitted with two narrow compression rings, the top ring being chromium plated to eliminate corrosion and consequent wear and, in addition, a slotted oil control ring is also fitted.

CONNECTING RODS.

(10) Steel "H" section forging drilled up the centre web to provide oil feed to small end. The big end and cap are well ribbed to give rigidity and maintain true circular form under working stresses.

3 1/2 LITRE *Specification* SALOON

● Traduction Française page 22 ● Deutsche Uebersetzung Seite 22 ● Traducción Española página 22

ENGINE. Six cylinder Jaguar Mark V 3 1/2 litre; 82 mm. bore x 110 mm. stroke; 3,485 c.c. developing 125 b.h.p. at 4,250 r.p.m.; overhead large diameter valves, push-rod operated; 2 1/2 ins. diameter counter-weighted crankshaft carried in seven large precision made steel backed bearings; connecting rods of light alloy; chrome-iron cylinder block; detachable head; compression ratio 6.75:1; cooling by pump circulation with by-pass thermostat control; submerged oil pump; forced lubrication throughout; complete circulation through full flow oil filter; special Lucas de luxe coil and distributor ignition system; twin S.U. carburettors with electrically controlled automatic choke.

FRAME. Straight plane steel box section frame of immense strength and stiffness. Torsional rigidity is ensured by 7 ins. deep channel cross bracings with heavy box section front cross member.

TRANSMISSION. Four-speed synchromesh gearbox of improved design. Single helical gears with strengthened teeth mounted in needle roller bearings. Gear ratios: 1st 14.5; 2nd 8.52; 3rd 5.87; top 4.3. Hardy Spicer all metal divided propeller shaft. Borg & Beck 10 ins. diameter single dry plate clutch. Centrally placed gear lever with remote control.

SUSPENSION. Independent front suspension incorporating wish-bone and torsion bar principle. Direct acting hydraulic shock absorbers. Rear suspension by long silico-manganese steel leaf springs with blades speared and tapered to give flexibility and silence in operation, controlled by piston type dampers. Rear springs totally enclosed in gaiters fitted with grease nipples.

BRAKES. Full hydraulic two-leading-shoe brakes with 12 ins. diameter high duty iron drums, 2 1/2 ins. wide. Friction lining area, 184 square inches. Front drums fitted with cooling ducts. Pistol grip handbrake on rear wheels only through separate linkage.

STEERING. Burman re-circulating ball type steering, light yet accurate at all speeds. Blumel 18" adjustable steering wheel. Left or right hand steering optional.

WHEELS AND TYRES. Heavily dished pressed steel bolt on type with wide base rims carry Dunlop super comfort 6-70 ins. x 16 ins. tyres.

FUEL SUPPLY. By electric pump from 14 gallon rear tank with reserve supply and warning light. Petrol filler cap concealed in rear wing and fitted with lock.

ELECTRIC EQUIPMENT. Lucas de luxe 12

volt set with ventilated dynamo; 64 amp. capacity battery, 10 hour discharge; built-in head lamps and wing lamps; two fog lamps; stop light; reverse light; twin rear lights; two interior lights with extra door-controlled interior illumination; twin blended-note horns; twin-bladed screen wiper; cigar lighter.

INSTRUMENTS. 5 ins. diameter 120 m.p.h. speedometer, with headlamp beam warning light, 5 ins. diameter revolution counter, ammeter, oil pressure gauge, water temperature gauge, petrol gauge, clock, self-cancelling trafficators with warning light.

AIR CONDITIONING. Built-in air conditioning unit incorporating de-froster and de-mister. Improved system of induction provides cold filtered air taken from outside car for ventilating the interior during hot weather and fresh warm air for cold conditions.

UPHOLSTERY AND CARPETING. Upholstered throughout in finest quality Vaumol leather hide and Dunlopillo. Flat floor is thickly carpeted over felt underlay.

SEATING. Front bucket seats adjustable for height and reach. Heavily padded folding central arm-rest in rear compartment.

INTERIOR APPOINTMENTS. Garnish rails, window frames and instrument panels are of fine quality wood in polished figured walnut finish, press button door handles, capacious soft leather door pockets with zip fasteners, large cubby lockers, ventilator windows in front and rear compartments, glove drawer, ash trays.

SPARE WHEELS AND TOOLS. Spare wheel is carried in special compartment beneath luggage locker. Tools are housed individually in specially shaped soundproof container in rear locker lid fitted with automatic light.

LUGGAGE ACCOMMODATION. Ample accommodation is provided in the large rear locker, the lid of which may be lowered to form platform for additional luggage. Platform and locker interior highly polished and fitted with raised rubber protector strips.

EASY JACKING. Any wheel may be raised clear of the ground with the minimum of effort by means of special easy-lift jack.

PRINCIPAL DIMENSIONS. Wheel base, 10 ft. 0 ins.; track front, 4 ft. 8 ins.; rear, 4 ft. 9 1/2 ins.; overall length, 15 ft. 7 1/2 ins.; overall width, 5 ft. 9 1/2 ins.; overall height, 5 ft. 2 1/2 ins.; unladen turning circle, 35 ft. 0 ins.; dry weight, 33 cwt. (approx.).

KEY TO SEATING DIAGRAMS

	MAX.		MIN.	
	Ins.	Cm.	Ins.	Cm.
A	16 1/2	41.64	10 1/2	26.40
B	42	106.68	33	83.82
C	14 1/2	36.56	12 1/2	31.48
D	4	10.16	2	5.08
E	36	91.44	34	86.36
F	18	45.72	9	22.86

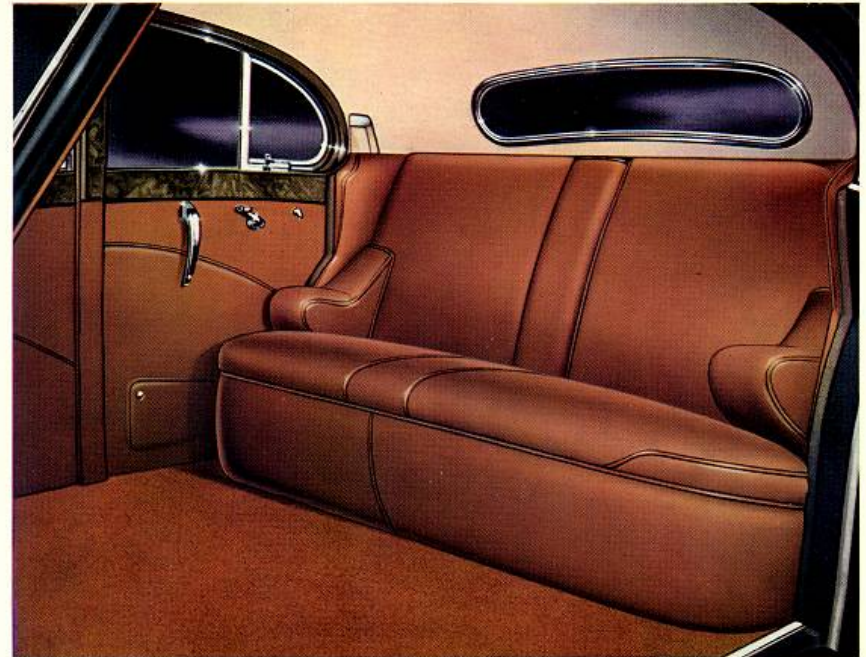
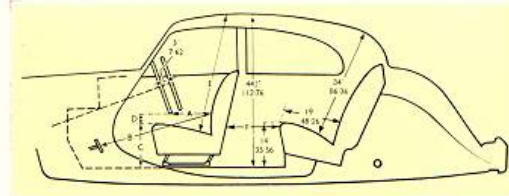
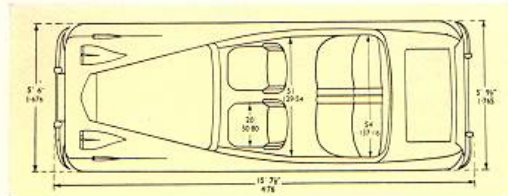

The luxurious interior of the 3 1/2 litre Saloon. Upholstery is of the finest quality Vaumol hide in a wide choice of colours.

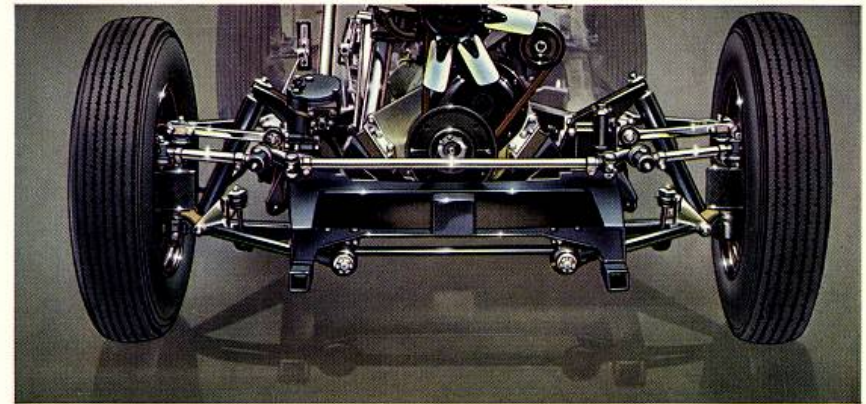

The Jaguar independent front suspension system combines superlative riding comfort with exceptional road-holding qualities.

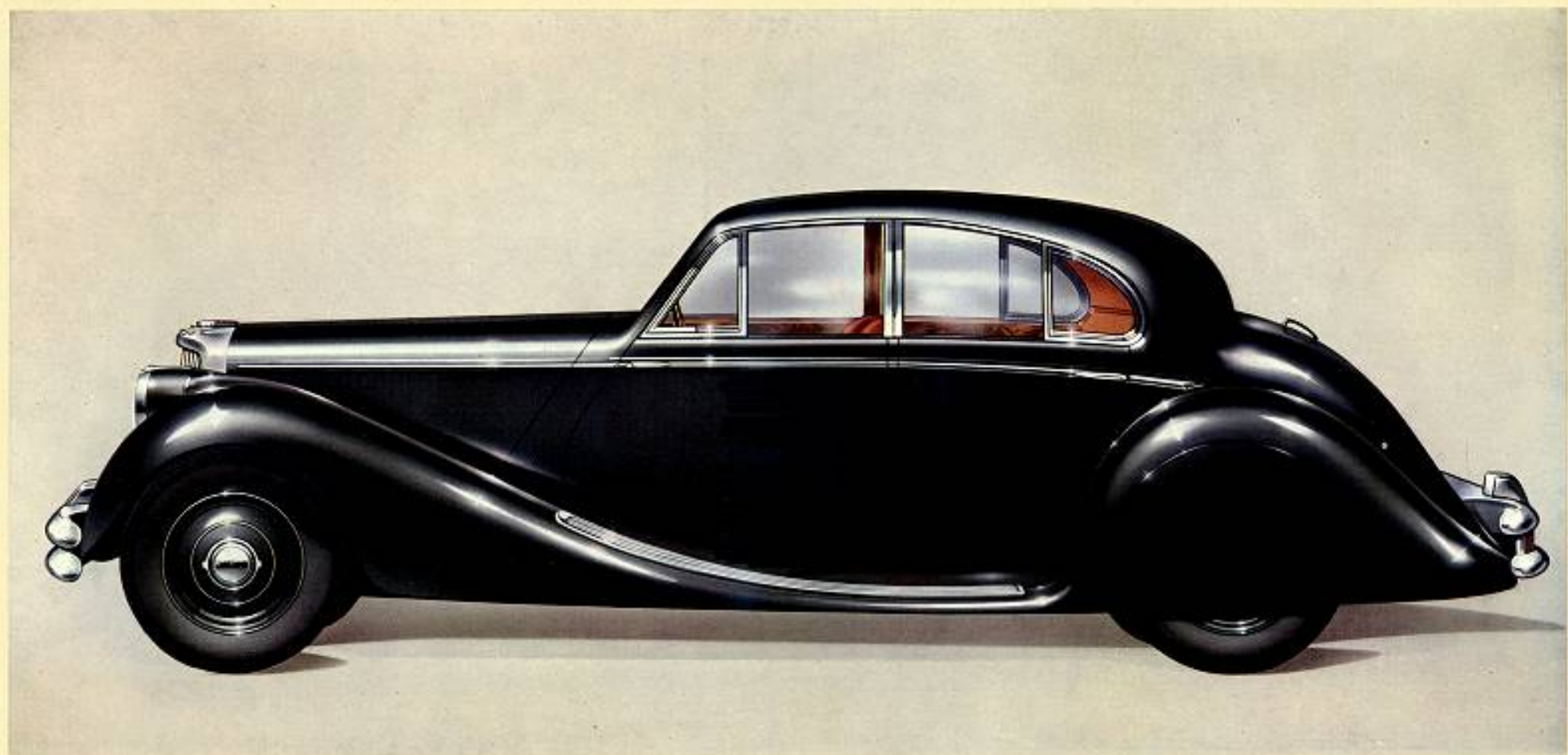

THE MARK V JAGUAR 3½ LITRE SALOON

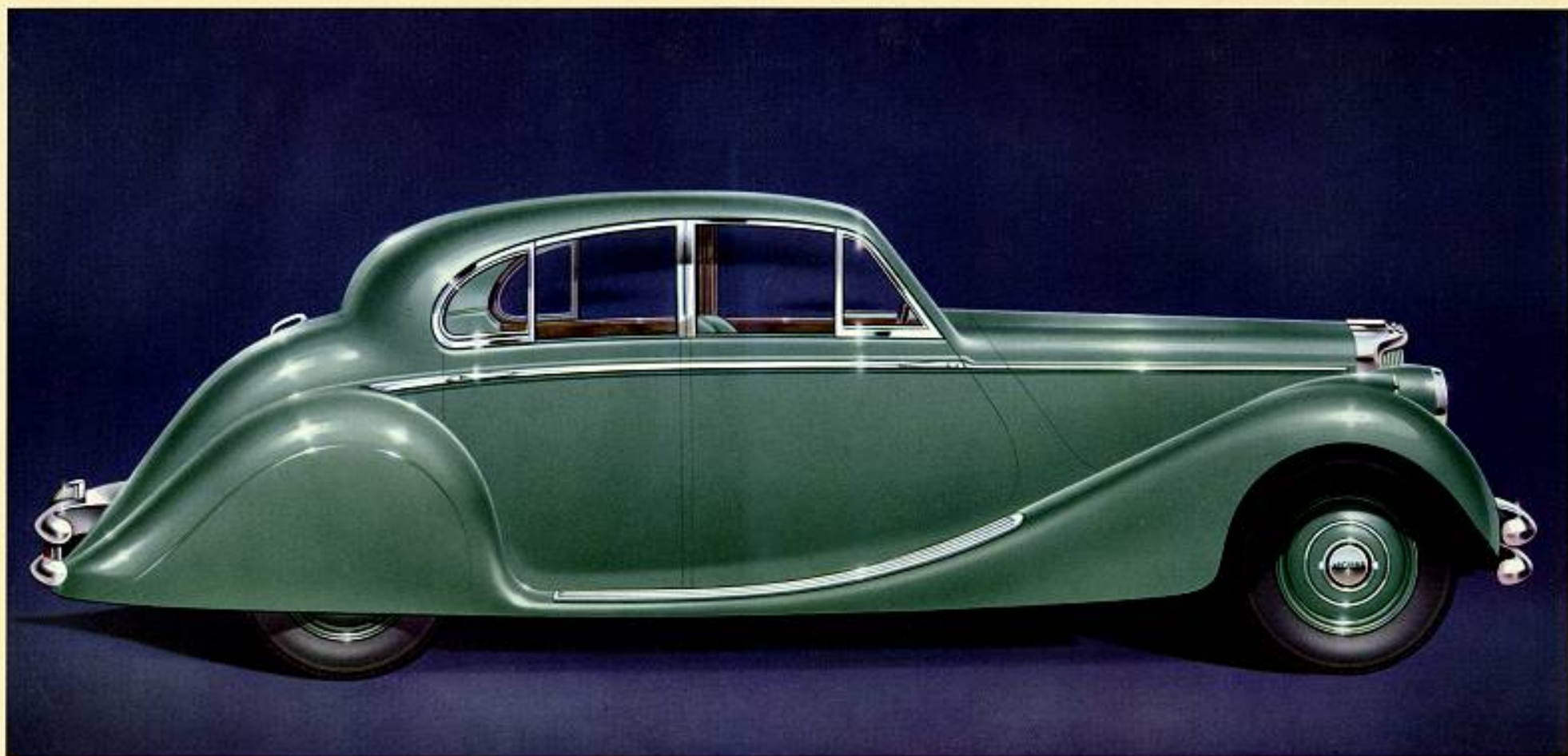

THE MARK V JAGUAR 2½ LITRE SALOON

2 1/2 LITRE *Specification* SALOON

● *Traduction Française page 23* ● *Deutsche Uebersetzung Seite 23* ● *Traducción Española página 23*

ENGINE. Six cylinder Jaguar Mark V 2½ litre; 73 mm. bore × 106 mm. stroke; 2,663.7 c.c. developing 102 b.h.p. at 4,600 r.p.m.; overhead large diameter valves, push rod operated; 2½ ins. diameter counter-weighted crankshaft carried in seven large precision made steel backed bearings; connecting rods of light alloy; chrome-iron cylinder block; detachable head; compression ratio 7.3; cooling by pump circulation with by-pass thermostat control; submerged oil pump; forced lubrication throughout; complete circulation through full flow oil filter; special Lucas de luxe coil and distributor ignition system; twin S.U. carburettors with electrically controlled automatic choke.

FRAME. Straight plane steel box section frame of immense strength and stiffness. Torsional rigidity is ensured by 7 ins. deep channel cross bracing and massive box section front cross member.

TRANSMISSION. Four-speed synchromesh gearbox of improved design. Single helical gears with strengthened teeth mounted in needle roller bearings. Gear ratios: 1st 15.35; 2nd 9.01; 3rd 6.21; top 4.55. Hardy Spicer all metal divided propeller shaft. Borg & Beck 9 ins. diameter single dry plate clutch. Centrally placed gear lever with remote control.

SUSPENSION. Independent front suspension incorporating wish-bone and torsion bar principle. Direct acting hydraulic shock absorbers. Rear suspension by long silico-manganese steel leaf springs with blades speared and tapered to give flexibility and silence in operation, controlled by piston type dampers. Rear springs totally enclosed in gaiters fitted with grease nipples.

BRAKES. Full hydraulic two-leading-shoe brakes with 12 ins. diameter high duty iron drums 2½ ins. wide. Friction lining area, 184 square inches. Front drums fitted with cooling ducts. Pistol grip handbrake on rear wheels only through separate linkage.

STEERING. Burman re-circulating ball type steering, positive and accurate at all speeds. Blumel 18" adjustable steering wheel. Left or right hand steering optional.

WHEELS AND TYRES. Heavily dished pressed steel bolt on type with wide base rims carry Dunlop super comfort 6-70 ins. × 16 ins. tyres.

FUEL SUPPLY. By electric pump from 14 gallon rear tank with reserve supply and warning light. Petrol filler cap concealed in rear wing and fitted with lock.

ELECTRIC EQUIPMENT. Lucas de luxe 12

volt set with ventilated dynamo; 64 amp. capacity battery; 10 hour discharge; built-in head lamps and wing lamps; two fog lamps; stop light; reverse light; twin rear lights; two interior lights with extra door-controlled interior illumination; twin blended-note horns; twin-bladed screen wiper; cigar lighter.

INSTRUMENTS. 5 ins. diameter 120 m.p.h. speedometer, with headlamp beam warning light, 5 ins. diameter revolution counter, ammeter, oil pressure gauge, water temperature gauge, petrol gauge, clock, self-cancelling trafficators with warning light.

AIR CONDITIONING. Built-in air conditioning unit incorporating de-froster and de-mister. Improved system of induction provides cold filtered air taken from outside car for ventilating the interior during hot weather and fresh warm air for cold conditions.

UPHOLSTERY AND CARPETING. Upholstered throughout in finest quality Vaumol leather hide and Dunlopillo. Flat floor is thickly carpeted over felt underlay.

SEATING. Front bucket seats adjustable for height and reach. Heavily padded folding central arm-rest in rear compartment.

INTERIOR APPOINTMENTS. Garnish rails, window frames and instrument panels are of fine quality wood in polished figured walnut finish, press button door handles, capacious soft leather door pockets with zip fasteners, large cubby lockers, ventilator windows in front and rear compartments, glove drawer, ash trays.

SPARE WHEELS AND TOOLS. Spare wheel is carried in special compartment beneath luggage locker. Tools are housed individually in specially shaped soundproof container in rear locker lid fitted with automatic light.

LUGGAGE ACCOMMODATION. Ample accommodation is provided in the large rear locker, the lid of which may be lowered to form platform for additional luggage. Platform and locker interior highly polished and fitted with raised rubber protector strips.

EASY JACKING. Any wheel may be raised clear of the ground with the minimum of effort by means of special easy-lift jack.

PRINCIPAL DIMENSIONS. Wheel base, 10 ft. 0 ins.; track front, 4 ft. 8 ins.; rear, 4 ft. 9½ ins.; overall length, 15 ft. 7½ ins.; overall width, 5 ft. 9½ ins.; overall height, 5 ft. 2½ ins.; unladen turning circle, 35 ft. 0 ins.; dry weight, 33 cwts. (approx.).

KEY TO SEATING DIAGRAMS

	MAX.		MIN.	
	Ins.	Cm.	Ins.	Cm.
A	16½	41-64	10½	26-40
B	42	106-68	33	83-82
C	14½	36-56	12½	31-48
D	4	10-16	2	5-08
E	36	91-44	34	86-36
F	18	45-72	9	22-86

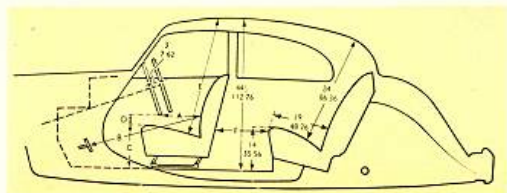
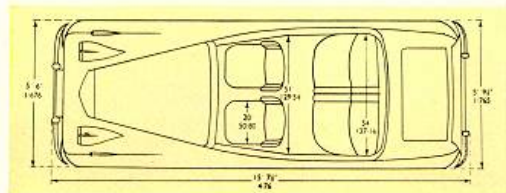

The capacious luggage compartment is fitted with rubber protector strips, the lid forming a platform for additional luggage. Tools are carried in the lid (see page 8).



Instrument panels of all closed models are of seasoned wood with polished figured walnut finish. The glove drawer at the bottom centre can be removed to accommodate wireless control panel.

3 1/2 LITRE *Specification* COUPÉ

● *Traduction Française page 22* ● *Deutsche Uebersetzung Seite 22* ● *Traducción Española pagina 22*

ENGINE. Six cylinder Jaguar Mark V 3 1/2 litre; 82 mm. bore x 110 mm. stroke; 3,485 c.c. developing 125 b.h.p. at 4,250 r.p.m.; overhead large diameter valves, push-rod operated; 2 1/2 ins. diameter counter-weighted crankshaft carried in seven large precision made steel backed bearings; connecting rods of light alloy; chrome-iron cylinder block; detachable head; compression ratio 6.75:1; cooling by pump circulation with by-pass thermostat control; submerged oil pump; forced lubrication throughout; complete circulation through full flow oil filter; special Lucas de Luxe coil and distributor ignition system; twin S.U. carburettors with electrically controlled automatic choke.

FRAME. Straight plate steel box section frame of immense strength and stiffness. Torstony rigidity is ensured by 7 ins. deep channel cross bracings with heavy box section front cross member.

TRANSMISSION. Four-speed synchromesh gearbox of improved design. Single helical gears with strengthened teeth mounted in needle roller bearings. Gear ratios: 1st 14.5; 2nd 8.52; 3rd 5.87; top 4.3. Hardy Spicer all metal divided propeller shaft. Borg & Beck 10 ins. diameter single dry plate clutch. Centrally placed gear lever with remote control.

SUSPENSION. Independent front suspension incorporating wish-bone and torsion bar principle. Direct acting hydraulic shock absorbers. Rear suspension by long silico-manganese steel leaf springs with blades speared and tapered to give flexibility and silence in operation, controlled by piston type dampers. Rear springs totally enclosed in gaiters fitted with grease nipples.

BRAKES. Full hydraulic two-leading-shoe brakes with 12 ins. diameter high duty iron drums, 2 1/2 ins. wide. Friction lining area, 184 square inches. Front drums fitted with cooling ducts. Pistol grip handbrake on rear wheels only through separate linkage.

STEERING. Bueman re-circulating ball type steering, light yet accurate at all speeds. Blucemel 18" adjustable steering wheel. Left or right hand steering optional.

WHEELS AND TYRES. Heavily dished pressed steel bolt on type with wide base rims carry Dunlop super comfort 6-70 ins. x 16 ins. tyres.

FUEL SUPPLY. By electric pump from 14 gallon rear tank with reserve supply and warning light. Petrol filler cap concealed in rear wing and fitted with lock.

ELECTRIC EQUIPMENT. Lucas de Luxe 12

volt set with ventilated dynamo; 64 amp. capacity battery, 10 hour discharge; built-in head lamps and wing lamps; two fog lamps; stop light; reverse light; twin rear lights; two interior lights with extra door-controlled interior illumination; twin blended-note horns; twin-bladed screen wiper; cigar lighter.

INSTRUMENTS. 5 ins. diameter 120 m.p.h. speedometer, 5 ins. diameter revolution counter, ammeter, oil pressure gauge, water temperature gauge, petrol gauge, clock, self-cancelling indicators with warning light.

AIR CONDITIONING. Built-in air conditioning unit incorporating de-froster and de-mister. Improved system of induction provides cold filtered air taken from outside car for ventilating the interior during hot weather and fresh warm air for cold conditions.

UPHOLSTERY AND CARPETING. Upholstered throughout in finest quality Vaumol leather hide and Dunlopillo. Flat floor is thickly carpeted over felt underlay.

SEATING. Front bucket seats adjustable for height and reach. Heavily padded folding central arm-rest in rear compartment.

INTERIOR APPOINTMENTS. Garnish rails, window frames and instrument panels are of fine quality wood in polished figured walnut finish, press button door handles, capacious soft leather door pockets with zip fasteners, large cubby lockers, ventilator windows in front and rear compartments, glove drawer, ash trays.

SPARE WHEELS AND TOOLS. Spare wheel is carried in special compartment beneath luggage locker. Tools are housed individually in specially shaped soundproof container in rear locker lid fitted with automatic light.

LUGGAGE ACCOMMODATION. Ample accommodation is provided in the large rear locker, the lid of which may be lowered to form platform for additional luggage. Platform and locker interior highly polished and fitted with raised rubber protector strips.

EASY JACKING. Any wheel may be raised clear of the ground with the minimum of effort by means of special easy-lift jack.

PRINCIPAL DIMENSIONS. Wheel base, 10 ft. 0 ins.; track front, 4 ft. 8 ins.; rear, 4 ft. 9 1/2 ins.; overall length, 15 ft. 7 1/2 ins.; overall width, 5 ft. 9 1/2 ins.; overall height, 5 ft. 2 1/2 ins.; unladen turning circle, 35 ft. 0 ins.; dry weight, 33 cwt. (approx.).

KEY TO SEATING DIAGRAMS

	MAX.		MIN.	
	Ins.	Cm.	Ins.	Cm.
A	16 1/2	41.64	10 1/2	26.40
B	42	106.68	33	83.82
C	14 1/2	36.56	12 1/2	31.48
D	4	10.16	2	5.08
E	36	91.44	34	86.36
F	18	45.72	9	22.86

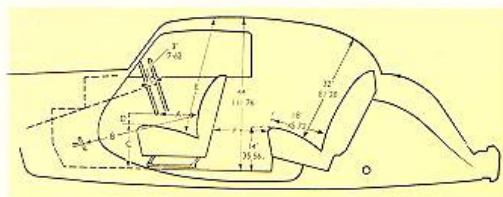
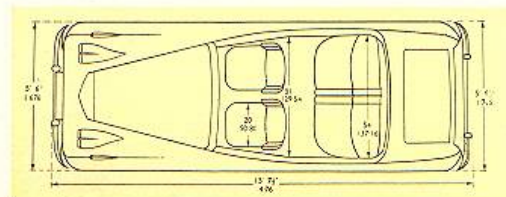

Tools are carried in special soundproof container fitted with automatically controlled light.

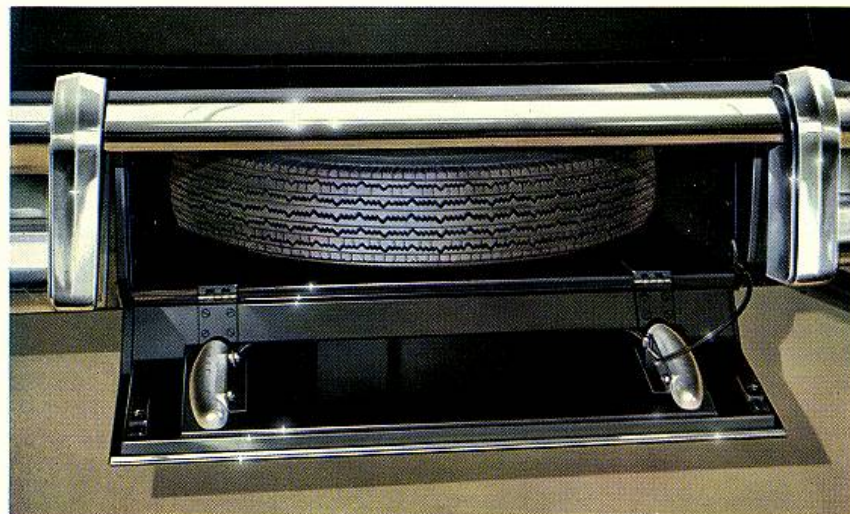

The spare wheel is housed in a separate compartment beneath the luggage locker



THE MARK V JAGUAR 3½ LITRE DROPHEAD COUPÉ



THE DROPHEAD COUPÉ IN COUPÉ-DE-VILLE POSITION



THE DROPHEAD COUPÉ IN FULLY OPENED POSITION

S P E C I F I C A T I O N S

3½ LITRE TYPE XK 120 MODEL

ENGINE. Six cylinder 3½ litre Jaguar engine 70° twin overhead camshafts driven by a two-stage duplex roller chain; 83 mm. bore x 106 mm. stroke; 3,442 c.c. developing 160 b.h.p. at 5,000 r.p.m.; large non-adjustable directly operated valves and austenitic cast iron seats; compression ratio 7 or 8:1; high grade chrome iron cylinder block, cooling by pump circulation with by-pass thermostat control; cylinder head of high tensile aluminium alloy with spherical combustion chambers; aluminium alloy pistons; steel connecting rods; forced lubrication throughout by submerged pump with full flow filter and floating gauze intake; twin S.U. horizontal carburettors with electrically controlled automatic choke; 2½ ins. diameter counterweighted crankshaft carried in seven large steel backed precision bearings.

FRAME. Straight plane steel box section frame of immense strength, torsional rigidity ensured by large box section cross members.

TRANSMISSION. Four-speed single helical synchromesh gearbox, ground teeth gears running on needle bearings, synchromesh on 2nd, 3rd and top. Gear ratios: 1st 12.29; 2nd 7.22; 3rd 4.98; top 3.64. Optional axle ratios: 3.27, 4.0, 4.3. Hardy Spicer propeller shaft in needle roller bearings, Borg & Beck 10 ins. diameter single dry plate clutch, central gear lever with remote control.

SUSPENSION. Independent front suspension incorporating transverse wish-bones and long torsion bars with telescopic type hydraulic shock absorbers. Rear suspension by long silico-manganese steel half elliptic springs controlled by Girling PV.7 hydraulic shock absorbers. Rear springs totally enclosed in gaiters fitted with grease nipples.

BRAKES. Lockheed full hydraulic two-leading-shoe front and 12 ins. drums, friction lining area 208 square inches. Front drums fitted with cooling ducts, central fly-off handbrake operating on the rear wheels only through a separate linkage.

STEERING. Burman re-circulating ball type steering, positive and accurate at all speeds, 17 ins. Blumel adjustable wheel. Left or right hand steering optional.

WHEELS AND TYRES. Pressed steel bolt-on disc wheels with wide base rim and Dunlop 6-00 ins. x 16 ins. road speed tyres.

FUEL SUPPLY. By a new large delivery S.U. electric pump from a 14 gallon rear tank with reserve supply and warning light, petrol filler cap concealed and fitted with lock and key. 25 gallon tank optional.

ELECTRICAL EQUIPMENT. Lucas de luxe throughout, 12 volt 64 amp. capacity, twin batteries with constant voltage controlled ventilated dynamo, 10 hour discharge, flush fitting head lamps and wing lamps, stop light, reverse light, twin rear lights, panel light, twin blended note horns, twin blade screen wiper, cigar lighter, starter motor, vacuum and centrifugal automatic ignition advance.

INSTRUMENTS. 5 ins. diameter 140 m.p.h. speedometer, 5 ins. diameter revolution counter, ammeter, oil pressure gauge, water thermometer gauge, petrol gauge with warning light, electric clock.

CAR HEATER. An interior car heater can be supplied as an optional extra.

BODY. Aerodynamic two-seater body upholstered throughout in finest quality leather hide, floor is thickly carpeted over felt underlay. A Mono Screen is provided for competition work and is interchangeable with the Touring Screen.

SEATING. Divided seat and squab, folding forward for access to hood and battery, seats adjustable for reach. A tonneau cover is provided.

HOOD. Finest quality mohair material concealed behind seats when folded, fitted with unbreakable rear light. Detachable side screens stored in a tray in the hood compartment.

INTERIOR APPOINTMENTS. Instrument panel and garnish rails finished in first quality leather, capacious pockets in the doors.

SPARE WHEEL AND TOOLS. The spare wheel is carried beneath the boot floor in a separate compartment and is readily accessible. The tools and jack are carried in a special container fitted to the side of the luggage compartment, and the wheel brace is housed in the spare wheel compartment.

LUGGAGE ACCOMMODATION. Ample accommodation is provided in a capacious rear locker, provided with an automatic light.

EASY JACKING. A central jack on each side of the car raises both wheels simultaneously with the minimum of effort by means of a special easy-lift jack.

PRINCIPAL DIMENSIONS. Wheel base, 8 ft. 6 ins.; track front, 4 ft. 3 ins.; track rear, 4 ft. 2 ins.; overall length (over bumpers), 14 ft. 5 ins. approximately; overall width, 5 ft. 1½ ins.; overall height (over hood), 4 ft. 4½ ins.; (over windscreen), 4 ft. 1½ ins.; ground clearance, 7½ ins.; unladen turning circle, 31 ft. 0 ins.; dry weight 24 cwt.

ALTERNATIVE EQUIPMENT. For sporting events an alternative 24 gallon fuel tank and two spare wheels can be supplied. This is not generally recommended owing to the considerable reduction in luggage accommodation.

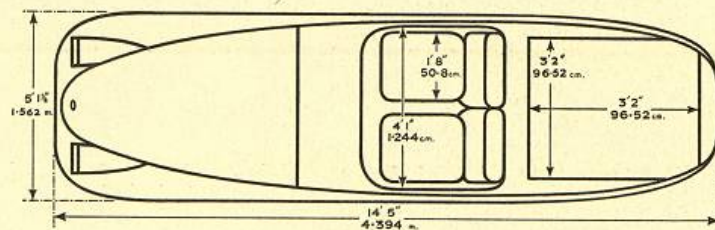

● Traduction Française pages 24 - 25

● Deutsche Uebersetzung Seiten 24 - 25

2 LITRE TYPE XK 100 MODEL

ENGINE. Four cylinder 2 litre Jaguar engine 70° twin overhead camshafts driven by a two-stage duplex roller chain, 83 mm. bore x 91 mm. stroke; 1,970 c.c. developing 105 b.h.p. at 5,000 r.p.m.; large non-adjustable directly operated valves and austenitic cast iron seats; compression ratio 7 or 8:1; high grade chrome iron cylinder block, cooling by pump circulation with by-pass thermostat control; cylinder head of high tensile aluminium alloy with spherical combustion chambers; aluminium alloy pistons; steel connecting rods; forced lubrication throughout by submerged pump with full flow filter and floating gauze intake; twin S.U. horizontal carburettors with electrically controlled automatic choke; 2½ ins. diameter counterweighted crankshaft carried in three large steel backed precision bearings.

FRAME. Straight plane steel box section frame of immense strength, torsional rigidity ensured by large box section cross members.

TRANSMISSION. Four-speed single helical synchromesh gearbox, ground teeth gears running on needle bearings, synchromesh on 2nd, 3rd and top. Gear ratios: 1st 13.79; 2nd 8.1; 3rd 5.59; top 4.3. Optional axle ratios: 4.5, 4.0, 3.64. Hardy Spicer propeller shaft in needle roller bearings, Borg & Beck 9 ins. diameter single dry plate clutch, central gear lever with remote control.

SUSPENSION. Independent front suspension incorporating transverse wish-bones and long torsion bars with telescopic type hydraulic shock absorbers. Rear suspension by long silico-manganese steel half elliptic springs controlled by Girling PV.7 hydraulic shock absorbers.

BRAKES. Lockheed full hydraulic two-leading-shoe front and 12 ins. drums, friction lining area 208 square inches. Front drums fitted with cooling ducts, central fly-off handbrake operating on the rear wheels only through a separate linkage.

STEERING. Burman re-circulating ball type steering, positive and accurate at all speeds, 17 ins. Blumel adjustable wheel. Left or right hand steering optional.

WHEELS AND TYRES. Pressed steel bolt-on disc wheels with wide base rim and Dunlop 6-00 ins. x 16 ins. road speed tyres.

FUEL SUPPLY. By a new large delivery S.U. electric pump from a 14 gallon rear tank with reserve supply and warning light, petrol filler cap concealed and fitted with lock and key. 25 gallon tank optional.

ELECTRICAL EQUIPMENT. Lucas de luxe throughout, 12 volt 64 amp. capacity twin batteries with constant voltage controlled ventilated dynamo, 10 hour discharge, flush fitting head lamps and wing lamps, stop light, reverse light, twin rear lights, panel light, twin blended note horns, twin blade screen wiper, cigar lighter, starter motor, vacuum and centrifugal automatic ignition advance.

INSTRUMENTS. 5 ins. diameter 120 m.p.h. speedometer, 5 ins. diameter revolution counter, ammeter, oil pressure gauge, water thermometer gauge, petrol gauge with warning light, electric clock.

CAR HEATER. An interior car heater can be supplied as an optional extra.

BODY. Aerodynamic two-seater body upholstered throughout in finest quality leather hide, floor is thickly carpeted over felt underlay. A Mono Screen is provided for competition work and is interchangeable with the Touring Screen.

SEATING. Divided seat and squab, folding forward for access to hood and battery, seats adjustable for reach. A tonneau cover is provided.

HOOD. Finest quality mohair material concealed behind seats when folded, fitted with unbreakable rear light. Detachable side screens stored in a tray in the hood compartment.

INTERIOR APPOINTMENTS. Instrument panel and garnish rails finished in first quality leather, capacious pockets in the doors.

SPARE WHEEL AND TOOLS. The spare wheel is carried beneath the boot floor in a separate compartment and is readily accessible. The tools and jack are carried in a special container fitted to the side of the luggage compartment, and the wheel brace is housed in the spare wheel compartment.

LUGGAGE ACCOMMODATION. Ample accommodation is provided in a capacious rear locker, provided with an automatic light.

EASY JACKING. A central jack on each side of the car raises both wheels simultaneously with the minimum of effort by means of a special easy-lift jack.

PRINCIPAL DIMENSIONS. Wheel base, 8 ft. 6 ins.; track front, 4 ft. 3 ins.; track rear, 4 ft. 2 ins.; overall length (over bumpers), 14 ft. 5 ins. approximately; overall width, 5 ft. 1½ ins.; overall height (over hood), 4 ft. 4½ ins.; (over windscreen), 4 ft. 1½ ins.; ground clearance, 7½ ins.; unladen turning circle, 31 ft. 0 ins.; dry weight 24 cwt.

ALTERNATIVE EQUIPMENT. For sporting events an alternative 24 gallon fuel tank and two spare wheels can be supplied. This is not generally recommended owing to the considerable reduction in luggage accommodation.

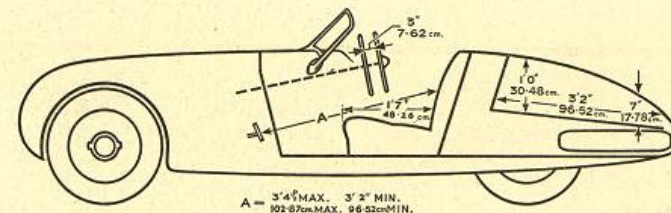

● Traducción Española paginas 24 - 25



T H E J A G U A R X K S U P E R S P O R T S T W O - S E A T E R

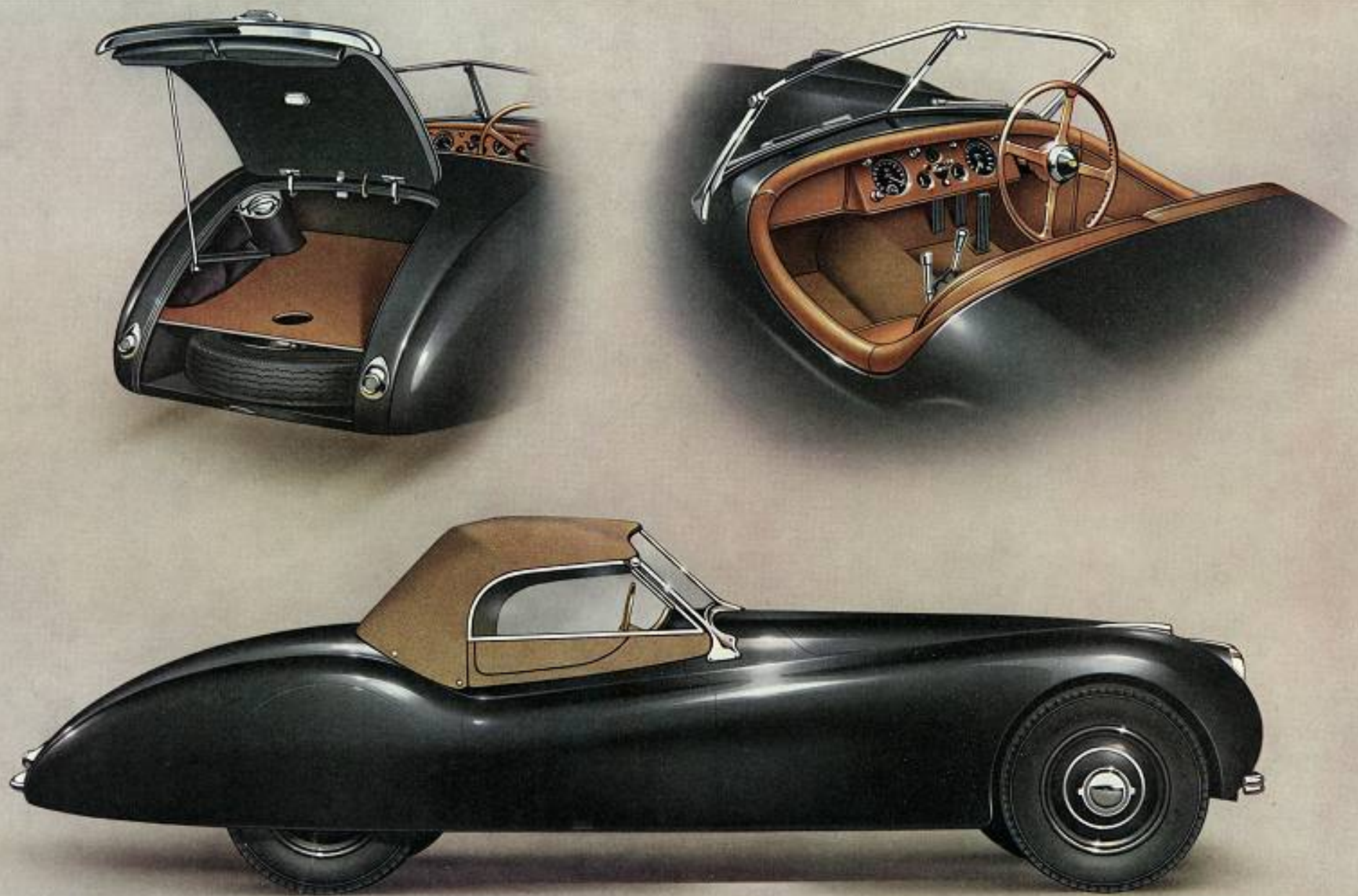

BODY DETAILS OF THE XK 120 TWO-SEATER

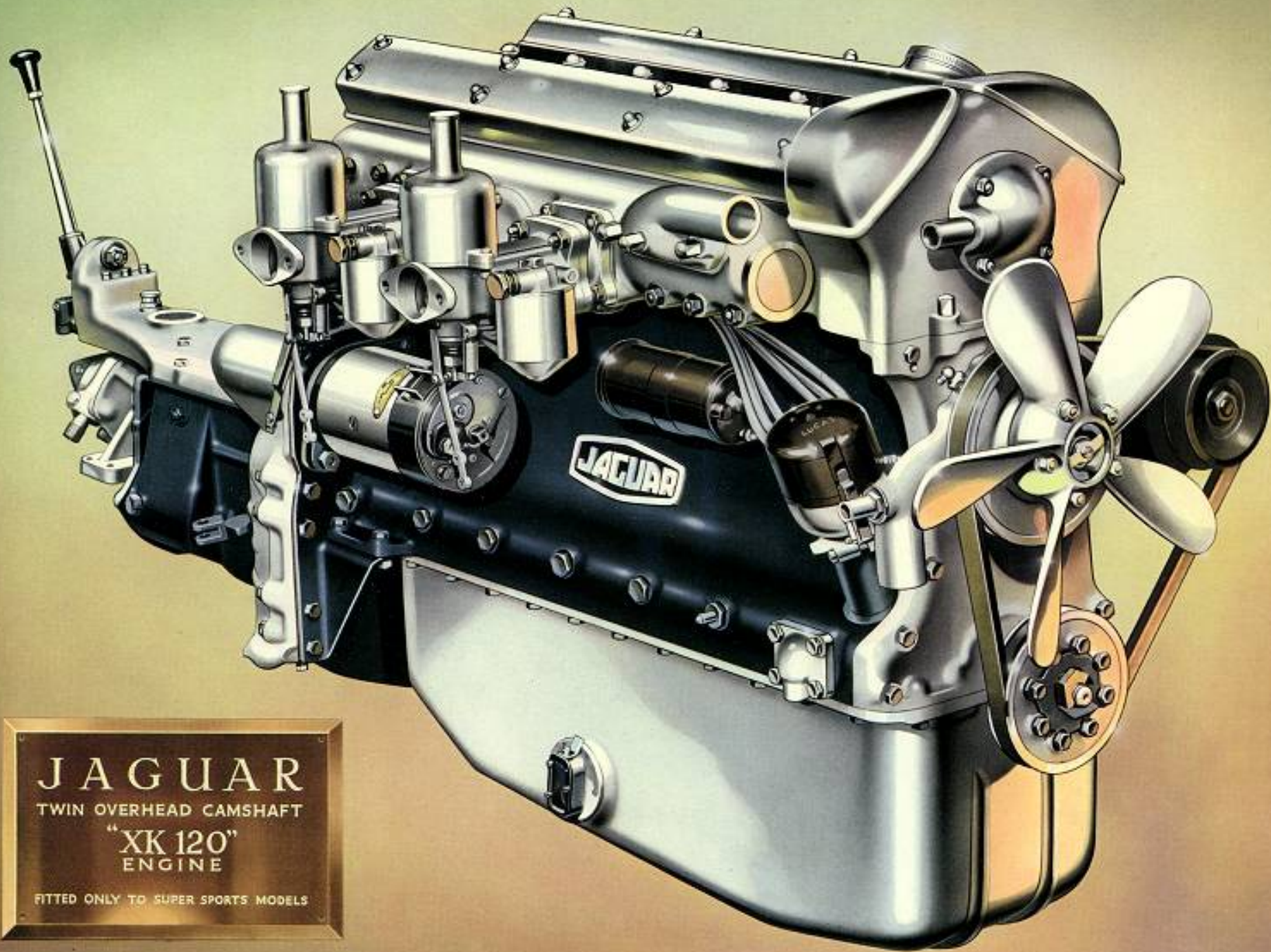

JAGUAR

TWIN OVERHEAD CAMSHAFT

"XK 120"
ENGINE

FITTED ONLY TO SUPER SPORTS MODELS

K.P.H. M.P.H.

160·90 100

144·31 90

128·72 80

112·63 70

96·54 60

80·45 50

64·36 40

48·27 30

32·18 20

16·09 10

MILES & KILOMETRES PER HOUR

THIRD GEAR

TOP GEAR

SECONDS

JAGUAR
MARK V
3½ LITRE 120 B.H.P.

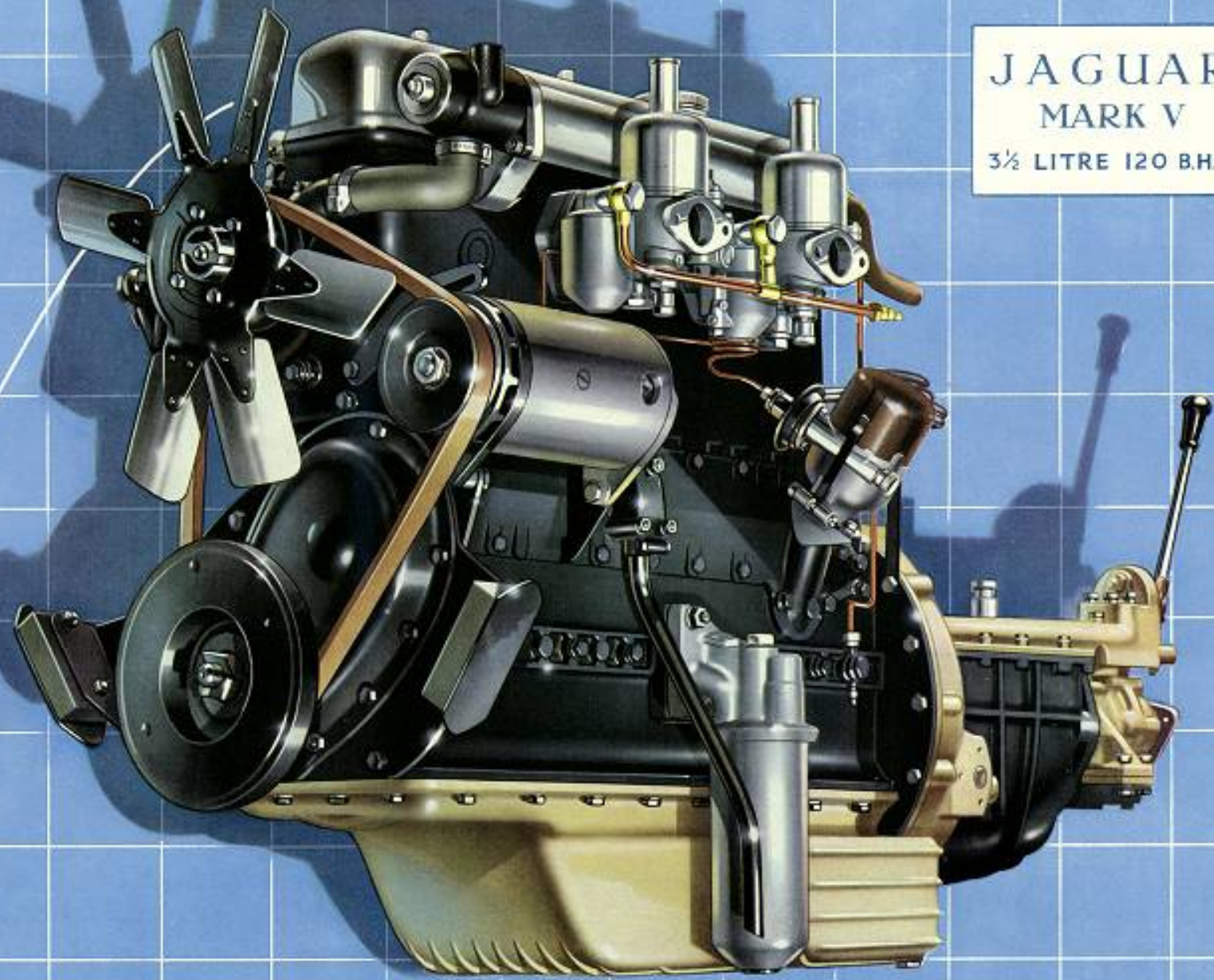

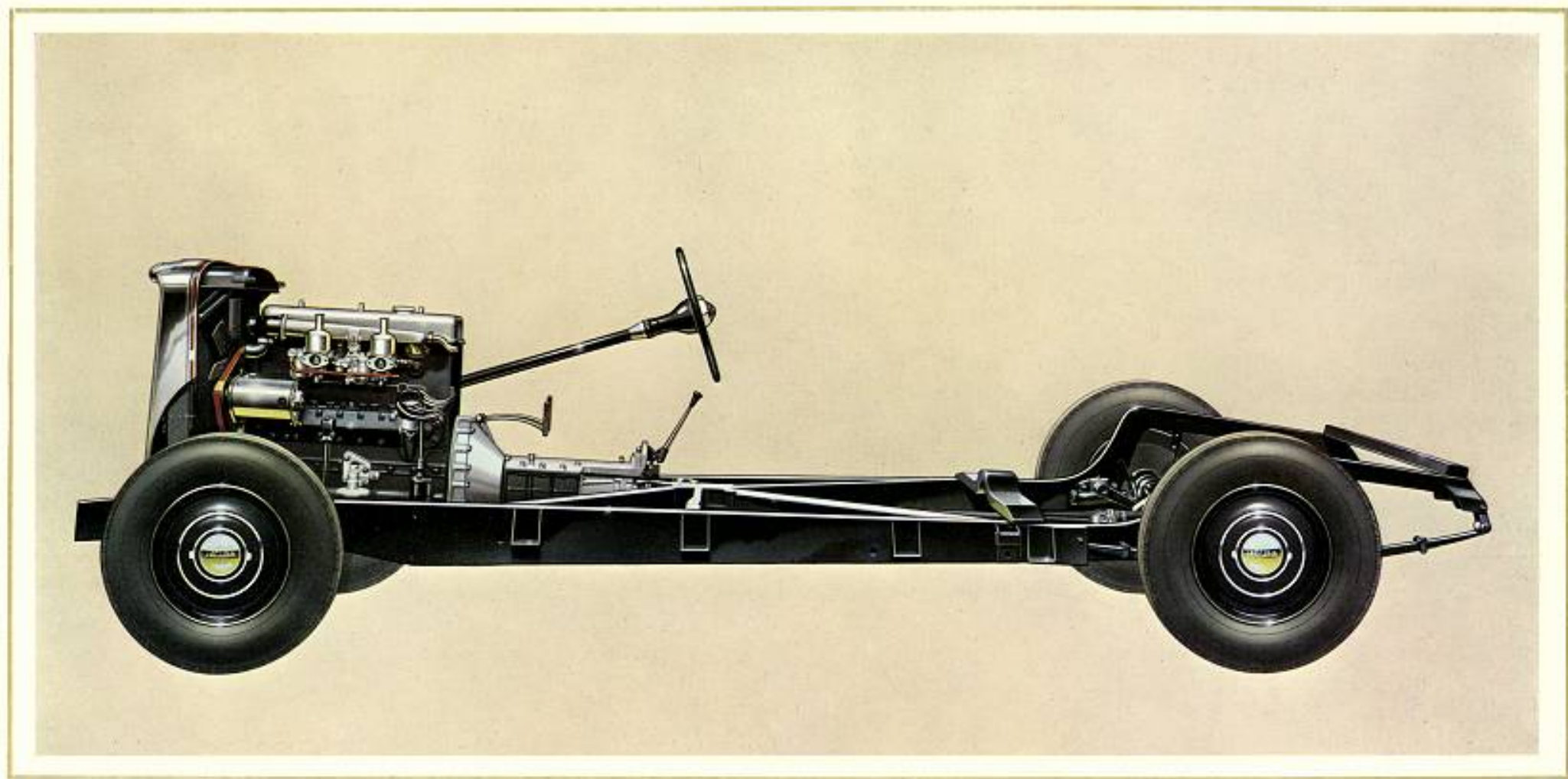

THE MARK V JAGUAR 3½ LITRE CHASSIS



A SECTION OF THE MACHINE SHOP

The modern factory of Jaguar Cars Ltd., stands on a site of 43 acres and has a floor area of over half a million square feet. Pictured above is a portion of one of the Machine Shop Bays where Jaguar engine components are made. Since the war, new plant and equipment of the latest and most advanced design have been installed, including many machines developed expressly to conform with the high precision standards which Jaguar engineering practice demands.

COLOUR SCHEMES

The colour schemes listed below are standard, and any deviation involving special treatment of coachwork and/or upholstery will entail extra charges for which a quotation will be given at the time of ordering.

DROPHEAD COUPÉ MODELS

COACHWORK	INTERIOR	HOOD	CODE No.	COACHWORK	INTERIOR	HOOD	CODE No.	COACHWORK	INTERIOR	HOOD	CODE No.
SUEDE GREEN	SUEDE GREEN	FRENCH GREY	COUPE 1	LAVENDER GREY	PALE BLUE	FRENCH GREY	COUPE 23	BLACK	PIGSKIN GRAIN	BLACK	COUPE 45
SUEDE GREEN	SUEDE GREEN	BLACK	COUPE 2	LAVENDER GREY	PALE BLUE	BLACK	COUPE 24	BLACK	BISCUIT	DARK SAND	COUPE 46
IVORY	RED	DARK SAND	COUPE 3	GUNMETAL	RED	FRENCH GREY	COUPE 25	BLACK	BISCUIT	FRENCH GREY	COUPE 47
IVORY	RED	BLACK	COUPE 4	GUNMETAL	RED	GUNMETAL	COUPE 26	BLACK	BISCUIT	BLACK	COUPE 48
IVORY	PALE BLUE	FRENCH GREY	COUPE 5	GUNMETAL	RED	BLACK	COUPE 27	PASTEL GREEN	SUEDE GREEN	FRENCH GREY	COUPE 49
IVORY	PALE BLUE	BLACK	COUPE 6	GUNMETAL	GREY	FRENCH GREY	COUPE 28	METALLIC			
BIRCH GREY	RED	FRENCH GREY	COUPE 7	GUNMETAL	GREY	GUNMETAL	COUPE 29	PASTEL GREEN	GREY	FRENCH GREY	COUPE 50
BIRCH GREY	RED	BLACK	COUPE 8	GUNMETAL	GREY	BLACK	COUPE 30	METALLIC			
BIRCH GREY	GREY	FRENCH GREY	COUPE 9	GUNMETAL	PALE BLUE	FRENCH GREY	COUPE 31	PASTEL GREEN	GREY	BLACK	COUPE 51
BIRCH GREY	GREY	BLACK	COUPE 10	GUNMETAL	PALE BLUE	GUNMETAL	COUPE 32	METALLIC			
BIRCH GREY	PALE BLUE	FRENCH GREY	COUPE 11	GUNMETAL	PALE BLUE	BLACK	COUPE 33	PASTEL BLUE	PALE BLUE	FRENCH GREY	COUPE 52
BIRCH GREY	PALE BLUE	BLACK	COUPE 12	BLACK	TAN	DARK SAND	COUPE 34	METALLIC			
BATTLESHIP GREY	RED	FRENCH GREY	COUPE 13	BLACK	TAN	FRENCH GREY	COUPE 35	PASTEL BLUE	PALE BLUE	BLACK	COUPE 53
BATTLESHIP GREY	RED	GUNMETAL	COUPE 14	BLACK	TAN	BLACK	COUPE 36	METALLIC			
BATTLESHIP GREY	RED	BLACK	COUPE 15	BLACK	RED	FRENCH GREY	COUPE 37	PASTEL BLUE	GREY	FRENCH GREY	COUPE 54
BATTLESHIP GREY	GREY	FRENCH GREY	COUPE 16	BLACK	RED	BLACK	COUPE 38	METALLIC			
BATTLESHIP GREY	GREY	GUNMETAL	COUPE 17	BLACK	RED	DARK SAND	COUPE 39	PASTEL BLUE	GREY	BLACK	COUPE 55
BATTLESHIP GREY	GREY	BLACK	COUPE 18	BLACK	GREY	FRENCH GREY	COUPE 40	METALLIC			
LAVENDER GREY	RED	FRENCH GREY	COUPE 19	BLACK	GREY	BLACK	COUPE 41	DOVE GREY	TAN	DARK SAND	COUPE 56
LAVENDER GREY	RED	BLACK	COUPE 20	BLACK	GREY	GUNMETAL	COUPE 42	DOVE GREY	TAN	BLACK	COUPE 57
LAVENDER GREY	SUEDE GREEN	FRENCH GREY	COUPE 21	BLACK	PIGSKIN GRAIN	DARK SAND	COUPE 43	DOVE GREY	BISCUIT	DARK SAND	COUPE 58
LAVENDER GREY	SUEDE GREEN	BLACK	COUPE 22	BLACK	PIGSKIN GRAIN	FRENCH GREY	COUPE 44	DOVE GREY	BISCUIT	BLACK	COUPE 59

SALOON MODELS

COACHWORK	INTERIOR	CODE No.	COACHWORK	INTERIOR	CODE No.	COACHWORK	INTERIOR	CODE No.
SUEDE GREEN	SUEDE GREEN	SALOON 1	BATTLESHIP GREY	BISCUIT	SALOON 9	BLACK	GREY	SALOON 18
IVORY	RED	SALOON 2	LAVENDER GREY	RED	SALOON 10	BLACK	BISCUIT	SALOON 19
IVORY	PALE BLUE	SALOON 3	LAVENDER GREY	SUEDE GREEN	SALOON 11	BLACK	PIGSKIN GRAIN	SALOON 20
BIRCH GREY	RED	SALOON 4	LAVENDER GREY	PALE BLUE	SALOON 12	PASTEL GREEN	SUEDE GREEN	SALOON 21
BIRCH GREY	GREY	SALOON 5	GUNMETAL	RED	SALOON 13	PASTEL GREEN	GREY	SALOON 22
BIRCH GREY	PALE BLUE	SALOON 6	GUNMETAL	GREY	SALOON 14	PASTEL BLUE	PALE BLUE	SALOON 23
BATTLESHIP GREY	RED	SALOON 7	GUNMETAL	PALE BLUE	SALOON 15	DOVE GREY	TAN	SALOON 24
BATTLESHIP GREY	GREY	SALOON 8	BLACK	RED	SALOON 16	DOVE GREY	BISCUIT	SALOON 25
			BLACK	TAN	SALOON 17			

SUPER SPORTS

COACHWORK	INTERIOR	CODE No.	COACHWORK	INTERIOR	CODE No.	COACHWORK	INTERIOR	CODE No.
BRONZE	BISCUIT AND TAN	SPORTS 1	BLACK	BISCUIT AND RED	SPORTS 5	PASTEL BLUE METALLIC	LIGHT AND DARK BLUE	SPORTS 9
BIRCH GREY	BISCUIT AND RED	SPORTS 2	RED	BISCUIT AND RED	SPORTS 6	PASTEL GREEN METALLIC	SUEDE GREEN	SPORTS 10
SUEDE GREEN	SUEDE GREEN	SPORTS 3	SILVER	RED	SPORTS 7	CREAM	BISCUIT AND RED	SPORTS 11
BLACK	BISCUIT AND PIGSKIN	SPORTS 4	SILVER	LIGHT AND DARK BLUE	SPORTS 8	CREAM	BISCUIT AND PIGSKIN	SPORTS 12

Owing to the fact that carpets, carpet bindings and door pipings are supplied in colours to match standard upholstery only, it is strongly recommended that patterns of these items be requested before a final decision is made on non-standard upholstery. In the absence of any instructions to the contrary, non-standard upholstery will be supplied with carpets, carpet bindings and door pipings in a stock colour nearest or most appropriate to the upholstery chosen.

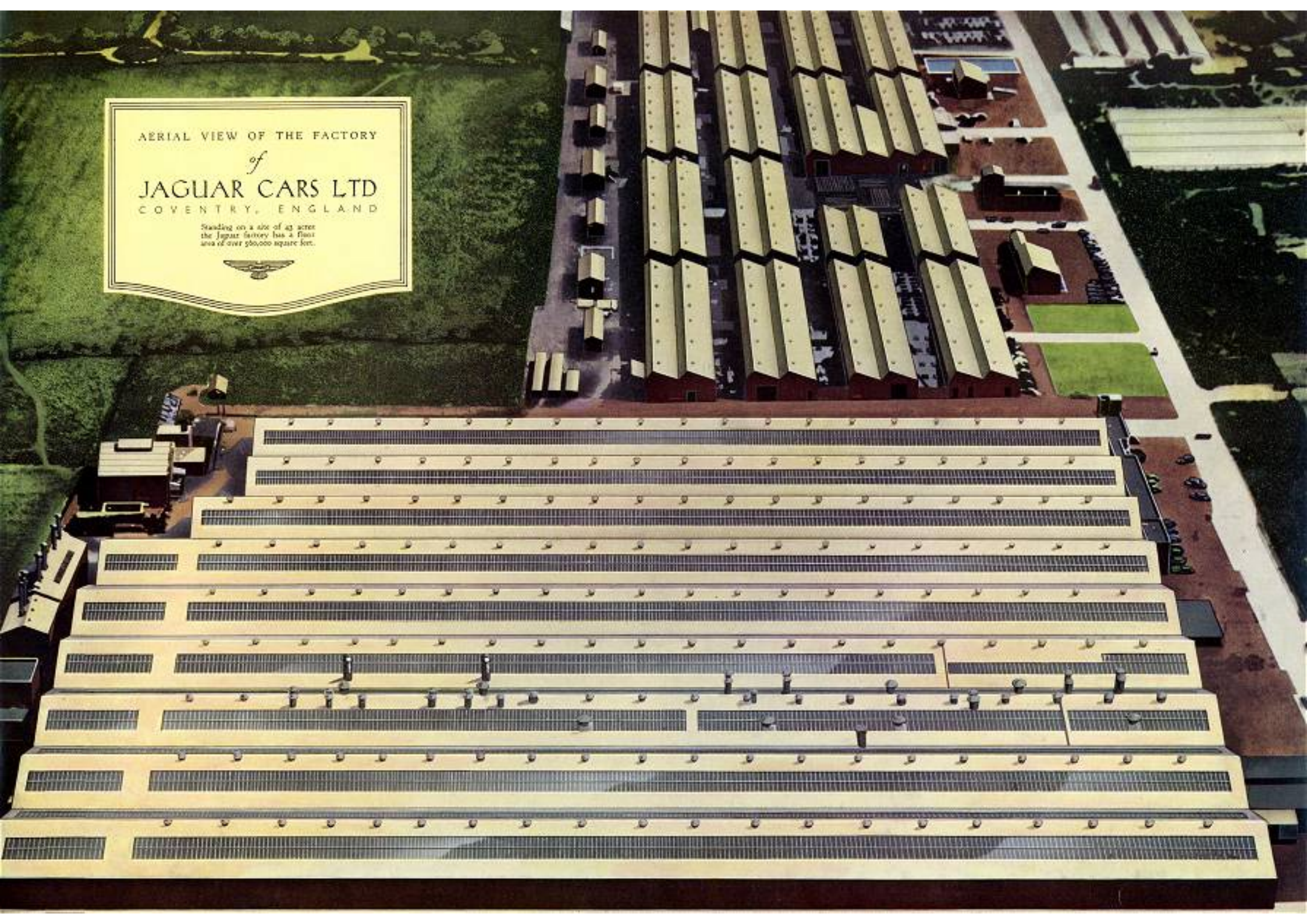

AERIAL VIEW OF THE FACTORY

of
JAGUAR CARS LTD
COVENTRY, ENGLAND

Standing on a site of 43 acres
the Jaguar factory has a floor
area of over 250,000 square feet.



GUARANTEE

On the sale or supply of all motor car and goods by Jaguar Cars Limited (called "the Company") and on the carrying out of all repairs and work by them, all guarantees, warranties or conditions (including any condition as to quality or fitness for any particular purpose) whether express, or implied by Statute, Common Law or otherwise, are excluded, and hereby expressly negatived.

In lieu of such express or implied conditions, warranties or guarantees the Company will give the following guarantee PROVIDED that the customer correctly fills up and signs the slip at the foot of this document and delivers this document with the attached slip so filled up and signed to the Company within seven days of the purchase by the customer of a Jaguar Car or goods. On receipt of this document so completed and signed the Company will return the top portion hereof to the customer.

It must be clearly understood that if a customer fails to comply with this preliminary condition the Company will be under no liability whatsoever either upon the following guarantee or upon any express or implied condition, warranty or guarantee.

MANUFACTURERS' GUARANTEE

In case of defect, breakage or breakdown of any motor car or goods supplied by the Company being discovered or occurring within SIX CALENDAR MONTHS from the date of sale, caused by defective workmanship or material (proved to the satisfaction of the Company) the defective part will be repaired or the Company will supply free of charge a new part in place thereof. Such period of six months is from the date of the supply by the Company of the motor car or goods, but if the motor car or goods are sold by a motor dealer and have not been previously used, the period starts from the date of supply by such dealer to the customer.

The Company's responsibility is limited to the conditions of this guarantee and the Company will not be liable for any damages or contingent or resulting liability or other loss arising through any breakdown, breakage or defect. The Company does not acknowledge any claim in respect of labour expenses including labour expended in dismantling or fitting arising from repairs, nor does it accept any responsibility for repairs or the fitting of replacement parts executed by Agents, or other repairers. The Company will also not be responsible for defect, breakage or breakdown caused by wear or tear, misuse or neglect. The judgment of the Company in all cases of claims shall be final and conclusive and the customer agrees to accept its decision on all questions as to defects and to the exchange of part or parts. After the expiration of six months from the despatch of notification of the Company's decision the part or parts submitted for inspection may be scrapped by the Company or returned to the customer carriage forward. The Company accepts no responsibility for any goods which have been altered after leaving the Company's works, or which have been used for motor racing or let out on hire or on or from which the Company's identification numbers or marks have been altered or removed. The Company accepts no responsibility for tyres, speedometers, electrical equipment, glass (or Safety Glass) or any other parts or accessories which are not the Company's own manufacture. All claims of alleged defect in such items must be referred to the respective manufacturers direct. The Company accepts no responsibility on the sale of second-hand motor cars.

This guarantee is subject to the following conditions:—

CONDITIONS

1. This guarantee shall not be transferred to anyone unless the Company's consent in writing has first been obtained to such transfer.
2. The Company's guarantee shall not apply to any motor car or goods which have been purchased at any price other than the Company's current retail price at the time of sale.
3. Any motor car or goods alleged to be defective must be returned to the Guarantee Department of Jaguar Cars Limited, Coventry, carriage paid, and clearly labelled with the sender's name and address, within ten days of discovery of alleged defect. A letter under separate cover must at the same time be sent to the Guarantee Department giving the following details:—
 - (a) Commission Number of the car.
 - (b) The nature of the defect, breakage or breakdown which is alleged.
 - (c) A brief description of all circumstances which will facilitate a quick and satisfactory settlement.
 - (d) If there has been any correspondence or an invoice rendered the Company's reference number should be quoted.
4. Delivery of all goods supplied by the Company under this guarantee will be made at the Company's Works.
5. The term "Agent" where used is in a complimentary sense only and those persons or firms who are styled the Company's "Agents" are not authorised to advertise, incur any debts, transact any business, or incur any liabilities whatsoever on the Company's behalf, nor are they authorised to give any guarantee or warranty nor make any representations on the Company's part other than those contained in this document.

GUARANTEE AS TO REPAIRS AND OVERHAULS

The Guarantee and Conditions set forth above cover, and are applicable to, repairs executed by the Company with the exception that the period of Guarantee is for **three calendar months** from the date of completion of repairs.

Cars which are sent for repair will be driven by the Company's employees and/or Agents at the risk and responsibility of the owners only. Repairs of cars are undertaken only on the assumption that the owners give the Company authority to drive the vehicles on their behalf.

We reserve the right to amend the specifications contained in this catalogue from time to time as may be considered necessary for the purpose of improvement.

JAGUAR CARS LIMITED



COVENTRY ENGLAND

SPECIFICATION GENERALE

MODELE V - 3,5 LITRES

MOTEUR. Jaguar Modèle V à 6 cylindres, 3,5 litres ; 82 mm. d'alésage et 110 mm. de course ; 3,485 cm.³, développant 125 CV. au frein à 4,250 t.p.m. ; soupapes en tête de grand diamètre, commandées par poussoirs ; vilebrequin équilibré à 7 paliers de 63,5 mm. de diamètre reposant sur larges coussinets de précision à coquilles en acier ; bielles en alliage léger ; bloc-cylindre en fonte au chrome ; culasse démontable ; rapport de compression, 6,75 : 1 ; refroidissement par pompe de circulation avec réglage par thermostat en dérivation ; pompe à huile submergée ; lubrification entièrement forcée, circulation complète passant par filtre à suction ; allumage spécial "Lucas de Luxe" par bobine et distributeur ; carburateurs jumelés S.U. avec contrôle électrique du choke.

CHASSIS. Le châssis est construit en tôle d'acier embouti à haute résistance. Les longerons sont droits et de grande section. La rigidité à la torsion est assurée par une entretoise centrale en tôle d'acier de 180 mm. de hauteur et une traverse frontale en caisson très robuste.

TRANSMISSION. Boîte synchronesh à 4 vitesses de construction perfectionnée. Pignons hélicoïdaux simples renforcés, montés sur roulements à aiguilles. Rapport des vitesses : 1ère, 14,5 ; 2ème, 8,52 ; 3ème, 5,87 ; prise directe, 4,3. Arbre de transmission à cardans métalliques "Hardy Spicer." Embayage "Borg & Beck" à disque unique de 254 mm. de diamètre travaillant à sec. Levier de vitesses central, déporté vers l'arrière.

SUSPENSION. Suspension avant indépendante du système à barre de torsion et guides triangulaires. Amortisseurs hydrauliques à action directe. Suspension arrière par longs ressorts en acier silico-manganésé ; les extrémités des lames sont en forme de fer de lance et pointues pour donner un fonctionnement souple et silencieux ; contrôlés par amortisseurs à piston. Les ressorts arrière sont entièrement protégés par gaines munies de graisseurs.

FREINS. Freins hydrauliques à deux patins primaires, avec tambours en fer très dur, 305 mm. de diamètre. Surface de friction, 1,187 cm.². Conduits de refroidissement aux tambours avant. Frein à main à poignée type pistolet agissant sur les roues AR seulement par commandes à tringles indépendantes.

DIRECTION. La direction est du type "Burman" à recirculation de billes, assurant une manœuvre facile et précise à toutes les allures. Volant de direction réglable "Bluemel," 457 mm. de diamètre. Direction à droite ou à gauche.

ROUES ET PNEUS. Roues en acier embouti à fixation par écrous, à jantes larges pour pneus "Dunlop" Super-comfort de 6,70 x 16.

ALIMENTATION D'ESSENCE. Par pompe électrique du réservoir d'essence de 63,5 litres de capacité, muni d'une réserve et témoin lumineux. Bouchon de remplissage escamoté dans l'aile arrière, avec fermeture à clef.

INSTALLATION ELECTRIQUE. Installation "Lucas de Luxe" de 12 volts avec dynamo ventilée. Accumulateurs de 64 amp. de capacité pour 10 heures de décharge. Phares et feux de ville incorporés dans les ailes. Deux phares anti-brouillard ; lanterne Stop ; lanterne de marche arrière ; double feu arrière. Deux lampes intérieures et éclairage intérieur supplémentaire commandé par les portières. Klaxons jumelés à double ton. Essuie-glace à double balai. Allume-cigares.

INSTRUMENTS DE BORD. Indicateur de vitesse de 125 mm. de diamètre, étalonné jusque 190 Km./h. ; compte-tours de 125 mm. de diamètre ; ampèremètre ; manomètre d'huile ; indicateur de température d'eau ; indicateur de niveau d'essence ; montre ; indicateurs de direction à retour automatique avec témoin lumineux.

CLIMATISATION. Groupe de conditionnement d'air comprenant dispositif anti-givre et anti-buée. Dispositif perfectionné d'aspiration permettant la prise d'air frais et filtré de l'extérieur de la voiture pour le refroidissement de l'intérieur par temps chaud, et l'air chaud par temps froid.

CAPITONNAGE ET TAPIS. Coussins recouverts entièrement en cuir "Vaumol" de la meilleure qualité et "Dunlopillo." Plancher plat recouvert de tapis épais posés sur assise de feutre.

SIEGES. Sièges AV, type baquet, coulissants et réglables en hauteur et profondeur. Accoudoir central escamotable fortement rembourré dans le compartiment arrière.

AGENCEMENT INTERIEUR. Ebénisteries, encadrements de fenêtres et tableaux à instruments en bois de première qualité, fini en noyer rougeux ciré ; poignées des portières à boutons-poussoirs ; pochettes de portière en cuir souple et de grande capacité avec fermetures-éclair ; deux grandes niches, dont l'une fermant à clef ; fenêtres avec volets d'aération dans les compartiments AV et AR (à l'avant seulement pour les Cabriolets). Tiroir à gants ; cendriers.

ROUE DE SECOURS ET OUTILLAGE. La roue de secours est logée dans un compartiment spécial au-dessous du coffre à bagages. Les outils sont logés chacun à part dans un coffre insonore aménagé dans le couvercle de la malle arrière, avec éclairage automatique.

COFFRE A BAGAGES. Il y a beaucoup de place dans le grand coffre arrière dont le couvercle une fois ouvert constitue un porte-bagages supplémentaire. L'intérieur de ce coffre ainsi que celui du couvercle sont polis et garnis de bandes protectrices en caoutchouc.

CRIC. Chaque roue peut être soulevée avec un effort minimum au moyen d'un vérin spécial d'emploi facile.

DIMENSIONS. Empattement, 3,05 m. ; voie avant, 1,43 m. ; arrière, 1,46 m. ; longueur totale, 4,75 m. ; largeur totale, 1,77 m. ; hauteur totale, 1,60 m. ; rayon de virage (à vide) 10,67 m. ; poids net approximatif, 1,676 kg.

ALLGEMEINE ANGABEN

MARK V - 3,5 LITER

MOTOR. Sechszylinder Jaguar Mark V, 3,5 Liter, 82 mm. Bohrung, 110 mm. Hub, 3,485 ccm. Bremsleistung 125 bei 4,250 Touren. Reichlich dimensionierte durch Stoss-Stangen betätigte, obengesteuerte Ventile. Durch Gegengewichte ausgeglichene Kurbelwelle mit 63,5 mm. Durchmesser, siebenfach gelagert, Präzisionslager mit Stahlschalen. Leichtmetall- Pleuelstangen. Chromisen-Zylinderblock, abnehmbarer Zylinderkopf. Verdichtungsverhältnis, 6,75 : 1. Kühlung durch Umlaufpumpe mit Thermostat. Im Öl arbeitende Schmierpumpen, sämtliche Schmierstellen an Druckschmierung angeschlossen. Das Öl zirkuliert durch einen Ölfiler. Spezial "Lucas de Luxe" Zündspule und Zündverteilungssystem. S.U. Doppelvergaser mit automatischer, elektrisch betätigter Anlassdrossel.

RAHMEN. Gradflächiger Stahlkastenrahmen von ausserordentlicher Festigkeit und Steifheit. Durch Querversteifungen mit U-Profil von 180 mm. Höhe und vorderen Kastenquerträger wird Torsionsfestigkeit gewährleistet.

KRAFTUEBERTRAGUNG. Viergang-Synchrongetriebe neuester Konstruktion. Schrägverzahnung mit verstärkten Zähnen, in Nadellagen laufend. Uebersetzungsverhältnis : 1 Gang, 14,5 ; 2 Gang, 8,52 ; 3 Gang, 5,87 ; 4 Gang, 4,3. Geteilte, Ganzmetall-Kardanwelle "Hardy Spicer." Einscheiben-Trockenkupplung "Borg & Beck," 254 mm. Durchmesser. Schaltung durch in der Mitte angebrachten Schalthebel.

ABFEDERUNG. Unabhängige Vorderaufhängung nach dem Dreiecks-Torsionsstabprinzip. Direkt wirkende, hydraulische Stossdämpfer. Hintere Abfederung durch lange Blattfedern aus Silizium-Manganstahl in Verbindung mit hydraulischen Stossdämpfern. Die Blätterenden sind spitz zulaufend um eine weiche und geräuschlose Wirkung zu versichern. Hintere Abfederung in mit Oeler versehenen Gamaschen vollständig eingewickelt.

BREMSEN. Hydraulische Bremsen. Zwei geschobene Bremsbacken wirken auf Trommeln von 305 mm. Durchmesser. Bremsbelagfläche 1187 cm.². Vordertrommeln mit Kühlrippen versehen. Die Handbremse mit Pistolengriff wirkt durch besonderes Gestänge nur auf die Hinterräder.

LENKUNG. Kugelkopf Lenkung "Burman," die bei allen Geschwindigkeiten leicht zu bedienen ist und absolut einwandfrei arbeitet. Verstellbares "Bluemel"-Lenkrad. Rechts- oder Linkssteuerung. Lenkrad 457 mm. Durchmesser.

RAEDER UND REIFEN. Kräftige Press-Stahl-Scheibenräder mit Bolzenbefestigung. Breitbetulle passend für "Dunlop Supercomfort" Reifen 6,70 x 16.

BRENNSTOFFVERSORGUNG. Elektrisch arbeitende Pumpe fördert den Brennstoff aus dem hintenliegenden, 63,5 ltr. fassenden Behälter mit Reservebehälter und Kontrolllampe. Die Benzineinfüllstutzen ist im hinteren Kotflügel verdeckt untergebracht.

ELEKTRISCHE AUSRÜSTUNG. Durchweg "Lucas de Luxe" Ausführung. 12 Volt Anlage, Lichtmaschine mit Luftkühlung durch Ventilator. Batterie, Kapazität 64 Amp. bei 10 stündiger Entladung. Eingebaute Scheinwerfer, Seitenlampen in den Kotflügeln. Zwei Nebellampen, Stopplicht, Lampe zum Rückwärtsfahren, doppeltes Rücklicht. Zwei Innenleuchten mit besonderer, durch die Türen betätigter Innenbeleuchtung. Zwei abgestimmte Signalhörner. Unabhängig arbeitender Doppelscheinwerfer. Zigarrenanzünder.

INSTRUMENTE. Bis 190 Km./St. anzeigender Geschwindigkeitsmesser von 125 mm. Durchmesser. Tourenzähler von 125 mm. Durchmesser. Ampèremeter, Oelmanometer, Wassertemperaturanzeiger, Benzinuhr, Uhr, selbstabschaltende Winker mit Kontrolllampe.

LUEFTUNG. Eingebaute Lüftungsanlage, die gleichzeitig Schutz bietet gegen Vereisung und Beschlagen. Ein verbessertes System für zugleich gefilterte Frischluft sorgt für Kühlung bei heissem Wetter und Wärmung bei kaltem Wetter.

POLSTERUNG UND TEPPICHBELAG. Polsterbezüge durchwegs aus erstklassigem "Vaumol"-Leder und "Dunlopillo." Der ebene Fussboden ist mit einem dicken, filzunterlegten Teppich bedeckt.

SITZE. Gut gepolsterte, weglappbare Mittelarmlehne am Hintersitz.

INNENAUSSTATTUNG. Zierleisten, Fensterrahmen und Armaturenbretter bestehen aus Qualitätsholzern in poliert Nussbaumausführung. Druckknopf-Türbetätigung. Grosse Taschen aus weichem Leder mit Reissverschluss an den Türen. Geräumige Fächer, eines davon abschliessbar. Sowohl vorn als auch hinten sind Lüftungsfenster vorgesehen (beim Coupé nur vorne). Handschuh-Schublade. Aschenbecher.

RESERVERAD UND WERKZEUG. Das Reserverad befindet sich in einer besonderen Abteilung unterhalb des Gepäckraums. Die Werkzeuge sind getrennt in einem besonderen, schalldichten und mit automatischer Beleuchtung versehenen Behälter im hinteren Gepäckraumdeckel untergebracht.

GEPÄCKUNTERBRINGUNG. Der hintere Gepäckraum ist reichlich bemessen, und der Deckel lässt sich herunterklappen und als zusätzlicher Gepäckhalter benutzen. Sowohl der Raum selbst als auch der Deckel sind innen poliert und mit erhöhten Gummischutzstreifen versehen.

LEICHTES HEBEN. Jedes Rad lässt sich mittels einer Spezialhebevorrichtung mühelos vom Boden abheben.

HAUPTABMESSUNGEN. Radstand, 3,05 m. Spurweite vorn, 1,43 m. Hinten, 1,46 m. Grösste Länge, 4,75 m. Grösste Breite, 1,77 m. Grösste Höhe, 1,60 m. Kleinster Wendekreis, unbeladen, 10,67 m. Leergewicht, etwa 1,676 kg.

ESPECIFICACION GENERAL

MARK V - 3,5 LITROS

MOTOR. Motor Jaguar Mark V de seis cilindros, 82 mm. de diámetro por 110 mm. de recorrido ; 3,485 centímetros cúbicos de cilindrada, desarrollando 125 caballos de fuerza al freno a 4,250 revoluciones por minuto ; con válvulas de gran diámetro en la cabeza de cilindros cuyo funcionamiento es accionado por varillas de empuje ; cigüeñal contrabalaceado de 63,5 mm. de diámetro montado sobre siete cojinetes de acero revestidos de metal anti-fricción ; bielas de aleación liviana ; block de cilindros de hierro fundido al cromo ; cabeza de cilindros desmontable ; relación de compresión, 6,75 a 1 ; enfriamiento por bomba de circulación controlado por termostato ; bomba de aceite sumergida ; lubricación forzada bajo presión a través de un filtro de aceite ; sistema especial de encendido "Lucas de Luxe" por bobina y distribuidor ; carburadores duales "S.U." con cebador automático controlado electricamente.

BASTIDOR. Armazón de acero plano de perfil cuadrangular de gran resistencia y rigidez. Unos tirantes cruzados acanalados de 180 mm. de profundidad y un travesaño frontal cuadrangular, aseguran la rigidez torsional.

TRANSMISION. Caja de cuatro velocidades, de toma sincrónica de diseño especial, engranajes helicoidales con dientes simples reforzados montados sobre rodillos de aguja. Relaciones de engrane : primera, 14,5 ; segunda, 8,52 ; tercera, 5,87 ; directa, 4,3. Eje propulsor totalmente metálico dividido "Hardy Spicer" ; embrague "Borg & Beck" de 254 mm. de diámetro de placa seca y simple. Palanca ubicada en el centro accionando los cambios por control remoto.

SUSPENSION. Suspensión delantera independiente por medio de barras de torsión y horquillas ; amortiguadores hidráulicos a acción directa. Suspensión trasera. Elásticos de hojas largas de acero silico-manganeso controlados por amortiguadores, tipo de émbolo. Hojas puntadas para asegurar un funcionamiento flexible y silencioso. Elásticos traseros completamente envueltos en vainas de resorte provistas de engrasadores.

FRENOS. Totalmente hidráulicos de dos zapatas y tambores de gran resistencia de 305 mm. de diámetro, con dispositivos de enfriamiento a los tambores delanteros ; superficie de fricción, 1,187 centímetros cuadrados. Freno de mano accionado por palanca de tipo de pistola que acciona sobre las ruedas traseras solamente y por articulación separada.

DIRECCION. Tipo "Burman" de recirculación de bola, liviana y segura a todas velocidades. Volante de dirección ajustable "Bluemel," 457 de diámetro. Dirección a izquierda o a derecha.

RUEDAS Y NEUMATICOS. Ruedas de discos de acero prensado de profunda concavidad fijadas por medio de bulones ; llantes de base ancha equipadas con neumáticos "Dunlop Super-Comfort," 6,70 x 16.

SISTEMA DE ALIMENTACION DE COMBUSTIBLE. Por medio de bomba eléctrica, desde un tanque trasero de 63,5 litros de capacidad con provisión de reserva, luz de advertencia, y dotado de cerradura.

EQUIPO ELECTRICO. Totalmente "Lucas de Luxe" de 12 volts, dinamo con dispositivo de ventilación ; batería de 64 amperes de capacidad, 10 horas de descarga ; faros principales delanteros embutidos en los guardabarros ; dos faros de niebla ; luz de "Stop" ; luz para marcha atrás ; luces gemelas traseras, dos luces interiores de carrocería con control adicional en las puertas ; dos bocinas gemelas de sonido armónico ; dos limpia parabrisas de funcionamiento independiente ; encendedor de cigarrillos.

INSTRUMENTOS. Un velocímetro de 125 mm. de diámetro para 190 Kms. por hora ; un cuenta revoluciones de 125 mm. de diámetro ; un amperímetro ; un manómetro de presión aceite ; un indicador de temperatura del agua ; un indicador de nafta ; un reloj ; luces indicadores de señaleros de tráfico, con luz de advertencia.

ACONDICIONADOR DE AIRE. El equipo de acondicionador de aire incluye un dispositivo para descongelar y desempañar el parabrisas. Un sistema perfeccionado de inducción permite la admisión de aire puro y fresco filtrado, desde el exterior para refrescar la atmósfera del coche durante el tiempo de calor, y la entrada de aire caliente durante el tiempo frío.

TAPIZADO Y ALFOMBRAS. En el tapizado se emplea la mejor calidad de cuero "Vaumol y Dunlopillo." Las alfombras del piso están asentadas sobre una superficie cubierta de fieltro.

ASIENTOS. Los asientos delanteros son ajustables en cuanto a altura y posición. El compartimiento trasero lleva un apoyo brazos central plegable, el cual está debidamente relleno.

GUARNICIONES INTERIORES. Guarniciones interiores adornadas ; marcos de ventana y tablero de instrumentos de la mejor calidad de madera finamente labradas al nogal ; manijas de puertas accionadas mediante botón de empuje ; bolsillos de las puertas de gran tamaño con cierres automáticos "zip" ; cajoncitos del tablero amplios, siendo uno de ellos dotado de cerradura ; aletas de ventilación en los compartimientos delantero y trasero (en el coupé en el delantero solamente) ; cajoncillo para guantes ; ceniceros.

RUEDA AUXILIAR Y NEUMATICO. La rueda auxiliar va colocada en un espacio especial debajo del baúl. Las herramientas van separadas entre sí en una caja especial contra los ruidos, la que se halla embutida en la tapa del baúl ; estando dotada de una luz automática.

COMPARTIMIENTO DE EQUIPAJES. El baúl es de amplio espacio, pudiendo aumentar su capacidad bajando la tapa del mismo. El interior está finamente pulido, estando las partes en que apoya el equipaje protegidas con tiras de goma.

SISTEMA DE CRIQUE. Crique de fácil elevación y manejo sencillo, que se aplica en puntales especiales colocados en cada extremo del chasis.

DIMENSIONES PRINCIPALES. Distancia entre ejes, 3,05 mm. ; trocha delantera, 1,43 mm. ; trocha trasera, 1,46 mm. ; largo total, 4,75 mm. ; ancho total, 1,77 mm. ; alto total, 1,60 mm. ; radio de viraje, 10,67 mm. ; peso del coche vacío, 1,676 kilos aproximadamente.

SPECIFICATION GENERALE MODELE V - 2,5 LITRES

MOTEUR. Jaguar Modèle V à 6 cylindres, 2,5 litres; 73 mm. d'alésage et 106 mm. de course; 2,663 cm.³, développant 102 CV, au frein à 4,600 t.p.m.; soupapes en tête de grand diamètre, commandées par poussoirs; vilebrequin équilibré à 7 paliers de 63,5 mm. de diamètre reposant sur larges coussinets de précision à coquilles en acier; bielles en alliage léger; bloc-cylindre en fonte au chrome; culasse démontable; rapport de compression, 7,3; refroidissement par pompe de circulation avec réglage par thermostat en dérivation; pompe à huile submergée; lubrification entièrement forcée, circulation complète passant par filtre à suction; allumage spécial "Lucas de Luxe" par bobine et distributeur; carburateurs jumelés S.U. avec contrôle électrique du choke.

CHASSIS. Le châssis est construit en tôle d'acier embouti à haute résistance. Les longerons sont droits et de grande section. La rigidité à la torsion est assurée par une entretoise centrale en section d'U de 180 mm. de hauteur et une traverse frontale en caisson très robuste.

TRANSMISSION. Boîte synchronesh à 4 vitesses de construction perfectionnée. Pignons hélicoïdaux simples renforcés, montés sur roulements à aiguilles. Rapport des vitesses: 1ère, 15,35; 2ème, 9,01; 3ème, 6,21; prise directe, 4,55. Arbre de transmission à cardans métalliques "Hardy Spicer." Embrayage "Borg & Beck" à disque unique de 229 mm. de diamètre travaillant à sec. Levier de vitesses central, déporté vers l'arrière.

SUSPENSION. Suspension avant indépendante du système à barre de torsion et guides triangulaires. Amortisseurs hydrauliques à action directe. Suspension arrière par longs ressorts en acier silico-manganésé; les extrémités des lames sont en forme de fer de lance et pointues pour donner un fonctionnement souple et silencieux; contrôlés par amortisseurs à piston. Les ressorts arrière sont entièrement protégés par gaines munies de graisseurs.

FREINS. Freins hydrauliques à deux patins primaires, avec tambours en fer très dur, 305 mm. de diamètre. Surface de friction, 1,187 cm.2. Conduits de refroidissement aux tambours avant. Frein à main à poignée type pistolet agissant sur les roues AR seulement par commandes à tringles indépendantes.

DIRECTION. La direction est du type "Burman" à recirculation de billes, assurant une manœuvre positive et précise à toutes les allures. Volant de direction réglable "Bluemel," 457 mm. de diamètre. Direction à droite ou à gauche.

ROUES ET PNEUS. Roues en acier embouti à fixation par écrous, à jantes larges pour pneus "Dunlop" Super-confort de 6,70 x 16.

ALIMENTATION D'ESSENCE. Par pompe électrique du réservoir d'essence de 63,5 litres de capacité, muni d'une réserve et témoin lumineux. Bouchon de remplissage escamoté dans l'aile arrière, avec fermeture à clef.

INSTALLATION ELECTRIQUE. Installation "Lucas de Luxe" de 12 volts avec dynamo ventilée. Accumulateurs de 64 amp. de capacité pour 10 heures de décharge. Phares et feux de ville incorporés dans les ailes. Deux phares anti-brouillard; lanterne Stop; lanterne de marche arrière; double feu arrière. Deux lampes intérieures et éclairage intérieur supplémentaire commandé par les portières. Klaxons jumelés à double ton. Essai-glace à double balai. Allume-cigares.

INSTRUMENTS DE BORD. Indicateur de vitesse de 125 mm. de diamètre, étalonné jusque 190 Km./h.; compte-tours de 125 mm. de diamètre; ampèremètre; manomètre d'huile; indicateur de température d'eau; indicateur de niveau d'essence; montre; indicateurs de direction à retour automatique avec témoin lumineux.

CLIMATISATION. Groupe de conditionnement d'air comprenant dispositif anti-givre et anti-buée. Dispositif perfectionné d'aspiration permettant la prise d'air frais et filtré de l'extérieur de la voiture pour le refroidissement de l'intérieur par temps chaud, et l'air chaud par temps froid.

CAPITONNAGE ET TAPIS. Coussins recouverts entièrement en cuir "Vaumol" de la meilleure qualité et "Dunlopillo." Plancher plat recouvert de tapis épais posés sur assise de feutre.

SIÈGES. Sièges AV, type baquet, coussinets et réglables en hauteur et profondeur. Accoudoir central escamotable fortement rembourré dans le compartiment arrière.

AGENCEMENT INTERIEUR. Ebénisteries, encadrements de fenêtres et tableaux à instruments en bois de première qualité, fini en noyer ronceux ciré; poignées des portières à boutons-poussoirs; pochettes de portière en cuir souple et de grande capacité avec fermetures-éclairis; deux grandes niches, dont l'une fermant à clef; fenêtres avec volets d'aération dans les compartiments AV et AR (à l'avant seulement pour les Cabriolets). Tiroir à gants; cendriers.

ROUE DE SECOURS ET OUTILLAGE. La roue de secours est logée dans un compartiment spécial au-dessous du coffre à bagages. Les outils sont logés chacun à part dans un coffre insonore aménagé dans le couvercle de la malle arrière, avec éclairage automatique.

COFFRE A BAGAGES. Il y a beaucoup de place dans le grand coffre arrière dont le couvercle une fois ouvert constitue un porte-bagages supplémentaire. L'intérieur de ce coffre ainsi que celui du couvercle sont polis et garnis de bandes protectrices en caoutchouc.

CRIC. Chaque roue peut être soulevée avec un effort minimum au moyen d'un vérin spécial d'emploi facile.

DIMENSIONS. Empattement, 3,05 m.; voie avant, 1,43 m.; arrière, 1,46 m.; longueur totale, 4,75 m.; largeur totale, 1,77 m.; hauteur totale, 1,60 m.; rayon de virage (à vide) 10,67 m.; poids net approximatif, 1,676 kg.

ALLGEMEINE ANGABEN MARK V - 2,5 LITER

MOTOR. Sechszylinder Jaguar Mark V, 2,5 Liter, 73 mm. Bohrung, 106 mm. Hub, 2,663 ccm. Bremsleistung 102 bei 4,600 Touren. Reichlich dimensionierte durch Stoss-Stangen betätigte, obengesteuerte Ventile. Durch Gegengewichte ausgeglichene Kurbelwelle mit 63,5 mm. Durchmesser, siebenfach gelagert, Präzisionslager mit Stahlachsen. Leichtmetall- Pleuelstangen. Chromisen-Zylinderblock, abnehmbare Zylinderköpfe. Verdichtungsverhältnis, 7,3. Kühlung durch Umlaufpumpe mit Thermostat. Im Öl arbeitende Schmierölpumpe, sämtliche Schmierstellen an Druckschmierung angeschlossen. Das Öl zirkuliert durch einen Ölfilter. Spezial "Lucas de Luxe" Zündspule und Zündverteilersystem. S.U. Doppelvergaser mit automatischer, elektrisch betätigter Anlassdrossel.

RAHMEN. Gradförmiger Stahlkastenrahmen von ausserordentlicher Festigkeit und Steifheit. Durch Querverstärkungen mit U-Profil von 180 mm. Höhe und vorderen Kastenquerträger wird Torsionsfestigkeit gewährleistet.

KRAFTUEBERTRAGUNG. Viergang-Synchrongetriebe neuester Konstruktion. Schrägverzahnung mit verstärkten Zähnen, in Nadellagern laufend. Uebersetzungsverhältnis: 1 Gang, 15,35; 2 Gang, 9,01; 3 Gang, 6,21; 4 Gang, 4,55. Geteilte, Ganzmetall-Kardanwelle "Hardy Spicer." Einscheiben-Trockenkupplung "Borg & Beck," 229 mm. Durchmesser. Schaltung durch in der Mitte angebrachten Schalthebel.

ABFEDERUNG. Unabhängige Vorderaufhängung nach dem Dreiecks-Torsionsstabprinzip. Direkt wirkende, hydraulische Stossdämpfer. Hintere Abfederung durch lange Blattfedern aus Silizium-Manganstahl in Verbindung mit hydraulischen Stossdämpfern. Die Blätterenden sind spitz zulaufend um eine weiche und geräuschlose Wirkung zu versichern. Hintere Abfederung in mit Oelern versehenen Gamaschen vollständig eingewickelt.

BREMSEN. Hydraulische Bremsen. Zwei geschobene Bremsbacken wirken auf Trommeln von 305 mm. Durchmesser. Brembelagfläche 1187 cm.2. Vordertrommeln mit Kühlrippen versehen. Die Handbremse mit Pistolengriff wirkt durch besonderes Gestänge nur auf die Hinterräder.

LENKUNG. Kugelkopflenkung "Burman," die bei allen Geschwindigkeiten leicht zu bedienen ist und absolut einwandfrei arbeitet. Verstellbares "Bluemel"-Lenkrad. Rechts- oder Linkssteuerung. Lenkrad 457 mm. Durchmesser.

RAEDER UND REIFEN. Kräftige Press-Stahl-Scheibenräder mit Bolzenbefestigung. Breitbetfelge passend für "Dunlop Superconfort" Reifen 6,70 x 16.

BRENNSTOFFVERSORGUNG. Elektrisch arbeitende Pumpe fördert den Brennstoff aus dem hintenliegenden, 63,5 ltr. fassenden Behälter mit Reservebehälter und Kontrolllampe. Die Benzineinfüllstutzen ist im hinteren Kotflügel verdeckt untergebracht.

ELEKTRISCHE AUSRÜSTUNG. Durchweg "Lucas de Luxe" Ausführung. 12 Volt Anlage, Lichtmaschine mit Luftkühlung durch Ventilator. Batterie, Kapazität 64 Amp. bei 10 stündiger Entladung. Eingebaute Scheinwerfer, Seitenlampen in den Kotflügeln. Zwei Nebellampen, Stopplicht, Lampe zum Rückwärtsfahren, doppeltes Rücklicht. Zwei Innenleuchten mit besonderer, durch die Türen betätigter Innenbeleuchtung. Zwei abgestimmte Signalhörner. Unabhängig arbeitender Doppelscheibenwischer. Zigarettenanzünder.

INSTRUMENTE. Bis 190 Km./St. anzeiger Geschwindigkeitsmesser von 125 mm. Durchmesser. Tourenzähler von 125 mm. Durchmesser. Amperemeter, Oelmanometer, Wassertemperaturanzeiger, Benzinuhr, Uhr, selbstabschaltende Winker mit Kontrolllampe.

LUEFTUNG. Eingebaute Lüftungsanlage, die gleichzeitig Schutz bietet gegen Vereisung und Beschlagen. Ein verbessertes System für Zufuhr gefilterter Frischluft sorgt für Kühlung bei heissem Wetter und Wärmung bei kaltem Wetter.

POLSTERUNG UND TEPPICHBELAG. Polsterbetzüge durchwegs aus erstklassigem "Vaumol"-Leder und "Dunlopillo." Der ebene Fussboden ist mit einem dicken, filzunterlegten Teppich bedeckt.

SITZE. Vorn Klubsesselsitze, die sowohl vor und zurück als auch in der Höhe verstellbar sind. Gut gepolsterte, weglappbare Mittelarmlehne am Hintersitz.

INNENAUSSTATTUNG. Zierleisten, Fensterrahmen und Armaturenbretter bestehen aus Qualitätshölzern in poliert Nussbaumausführung. Druckknopf-Türbetätigung, Grosse Taschen aus weichem Leder mit Reissverschluss an den Türen. Geräumige Fächer, eines davon abschliessbar. Sowohl vorn als auch hinten sind Lüftungsfenster vorgesehen (beim Coupé nur vorne). Handschuh-Schublade. Aschenbecher.

RESERVERAD UND WERKZEUG. Das Reserverad befindet sich in einer besonderen Abteilung unterhalb des Gepäckraums. Die Werkzeuge sind getrennt in einem besonderen, schalldichten und mit automatischer Beleuchtung versehenen Behälter im hinteren Gepäckraumdeckel untergebracht.

GEPAECKUNTERBRINGUNG. Der hintere Gepäckraum ist reichlich bemessen, und der Deckel lässt sich herunterklappen und als zusätzlicher Gepäckhalter benutzen. Sowohl der Raum selbst als auch der Deckel sind innen poliert und mit erhöhten Gummischutzstreifen versehen.

LEICHTES HEBEN. Jedes Rad lässt sich mittels einer Spezialhebevorrichtung mühelos vom Boden abheben.

HAUPTABMESSUNGEN. Radstand, 3,05 m. Spurweite vorn, 1,43 m. Hinten, 1,46 m. Grösste Länge, 4,75 m. Grösste Breite, 1,77 m. Grösste Höhe, 1,60 m. Kleinster Wendekreis, unbeladen, 10,67 m. Leergewicht, etwa 1,676 kg.

ESPECIFICACION GENERAL MARK V - 2,5 LITROS

MOTOR. Motor Jaguar Mark V de seis cilindros, 73mm. de diámetro por 106 mm. de recorrido; 2,663 centímetros cúbicos de cilindrada, desarrollando 102 caballos de fuerza al freno a 4,600 revoluciones por minuto; con válvulas de gran diámetro en la cabeza de cilindros cuyo funcionamiento es accionado por varillas de empuje; cigüeñal contrabalaceado de 63,5 mm. de diámetro montado sobre siete cojinetes de acero revestidos de metal anti-fricción; bielas de aleación liviana; block de cilindros de hierro fundido al cromo; cabeza de cilindros desmontable; relación de compresión, 7,3 a 1; enfriamiento por bomba de circulación controlado por termostato; bomba de aceite sumergida; lubricación forzada bajo presión a través de un filtro de aceite; sistema especial de encendido "Lucas de Luxe" por bobina y distribuidor; carburadores duales "S.U." con cebador automático controlado eléctricamente.

BASTIDOR. Armazón de acero plano de perfil cuadrangular de gran resistencia y rigidez. Unos tirantes cruzados acanalados de 180 mm. de profundidad y un travesaño frontal cuadrangular, aseguran la rigidez torsional.

TRANSMISION. Caja de cuatro velocidades, de toma sincrónica de diseño especial, engranajes helicoidales con dientes simples reforzados montados sobre rodillos de aguja. Relaciones de engrane: primera, 15,35; segunda, 9,01; tercera, 6,21; directa, 4,55. Eje propulsor totalmente metálica dividido "Hardy Spicer"; embrague "Borg & Beck" de 229 mm. de diámetro de placa seca y simple. Palanca ubicada en el centro accionando los cambios por control remoto.

SUSPENSION. Suspensión delantera independiente por medio de barras de torsión y horquillas; amortiguadores hidráulicos a acción directa. Suspensión trasera. Elásticos de hojas largas de acero silico-manganoso controlados por amortiguadores, tipo de embolo. Hojas puntadas para asegurar un funcionamiento flexible y silencioso. Elásticos traseros completamente envueltos en vainas de resorte provistas de engrasadores.

FRENOS. Totalmente hidráulicos de dos zapatas y tambores de gran resistencia de 305 mm. de diámetro, con dispositivos de enfriamiento a los tambores delanteros; superficie de fricción, 1,187 centímetros cuadrados. Freno de mano accionado por palanca de tipo de pistola que acciona sobre las ruedas traseras solamente y por articulación separada.

DIRECCION. Tipo "Burman" de recirculación de bola, positiva y segura a todas velocidades. Volante de dirección ajustable "Bluemel," 457 mm. de diámetro. Dirección a izquierda o a derecha.

RUEDAS Y NEUMATICOS. Ruedas de discos de acero prensado de profunda concavidad fijadas por medio de balones; llantas de base ancha equipadas con neumáticos "Dunlop Super-Comfort," 6,70 x 16.

SISTEMA DE ALIMENTACION DE COMBUSTIBLE. Por medio de bomba eléctrica, existe un tanque trasero de 63,5 litros de capacidad con provisión de reserva, luz de advertencia, y dotado de cerradura.

EQUIPO ELECTRICO. Totalmente "Lucas de Luxe" de 12 volts, dinamo con dispositivo de ventilación; batería de 64 amperes de capacidad, 10 horas de descarga; faros principales delanteros y laterales embutidos en los guardabarros; dos faros de niebla; luz de "Stop"; luz para marcha atrás; luces gemelas traseras, dos luces interiores de decoración con control adicional en las puertas; dos bocinas gemelas de sonido armónico; dos limpia parabrisas de funcionamiento independiente; encendedor de cigarrillos.

INSTRUMENTOS. Un velocímetro de 125 mm. de diámetro para 190 Kms. por hora; un cuenta revoluciones de 125 mm. de diámetro; un amperímetro; un manómetro de presión aceite; un indicador de temperatura del agua; un indicador de nafta; un reloj; luces indicadores de señaleros de tráfico, con luz de advertencia.

ACONDICIONADOR DE AIRE. El equipo de acondicionador de aire incluye un dispositivo para descongelar y desempañar el parabrisas. Un sistema perfeccionado de inducción permite la admisión de aire puro y fresco filtrado, desde el exterior para refrescar la atmósfera del coche durante el tiempo de calor, y la entrada de aire caliente durante el tiempo frío.

TAPIZADO Y ALFOMBRAS. En el tapizado se emplea la mejor calidad de cuero "Vaumol y Dunlopillo." Las alfombras del piso están asentadas sobre una superficie cubierta de fieltro.

ASIENTOS. Los asientos delanteros son ajustables en cuanto a altura y posición. El compartimiento trasero lleva un apoyo brazos central plegable, el cual está debidamente relleno.

GUARNICIONES INTERIORES. Guarniciones interiores adornadas; marcos de ventana y tablero de instrumentos de la mejor calidad de madera finamente lustrados al nogal; manijas de puertas accionadas mediante botón de empuje; bolsillos de las puertas de gran tamaño con cierres automáticos "zip"; cajoncitos del tablero amplios, siendo uno de ellos dotado de cerradura; aletas de ventilación en los compartimientos delantero y trasero (en el coupé en el delantero solamente); cajoncito para guantes; ceniceros.

RUEDA AUXILIAR Y NEUMATICO. La rueda auxiliar va colocada en un espacio especial debajo del baúl. Las herramientas van separadas entre sí en una caja especial contra los ruidos, la que se halla embutida en la tapa del baúl; estando dotada de una luz automática.

COMPARTIMIENTO DE EQUIPAJES. El baúl es de amplio espacio, pudiendo aumentar su capacidad bajando la tapa del mismo. El interior está finamente pulido, estando las partes en que apoya el equipaje protegidas con tiras de goma.

SISTEMA DE CRIQUE. Crique de fácil elevación y manejo sencillo, que se aplica en puntales especiales colocados en cada extremo del chasis.

DIMENSIONES PRINCIPALES. Distancia entre ejes, 3,05 mm.; trocha delantera, 1,43 mm.; trocha trasera, 1,460 mm.; largo total, 4,75 mm.; ancho total, 1,77 mm.; alto total, 1,60 mm.; radio de viraje, 10,67 mm.; peso del coche vacío, 1,676 kilos aproximadamente.

SUPER SPORT TYPE XK 120

3,5 LITRES

Spécification Générale

MOTEUR. Moteur Jaguar, type XK, 3,5 litres, six cylindres; deux arbres à cames sous un angle de 70°, en tête, commandés par chaîne à double étage; 83 mm. d'alesage et 106 mm. de course; cylindrée 3,442 cm.3, développant 160 CV. au frein à 5,000 t.p.m.; grands soupapes non réglables, à commande directe; sièges de soupapes en fonte "Austenitic"; rapport de compression, 7 ou 8 à 1; bloc-cylindre en fonte de haute qualité; circulation d'eau commandée par pompe; température maintenue constante par thermostat; culasse en alliage d'aluminium à haute résistance avec chambres de combustion hémisphériques; pistons en alliage d'aluminium; bielles en acier; lubrification par pompe immergée à grand débit et filtre à succion, entièrement flottant; deux carburateurs S.U. horizontaux avec contrôle électrique du choke; vilebrequin équilibré de 70 mm. de diamètre, sur 7 paliers larges en acier.

CHASSIS. Le châssis est construit en tôle d'acier estampé à haute résistance, dont les longerons sont droits et de grande section. La rigidité à la torsion est assurée par des traverses en caisson très robuste.

TRANSMISSION. Boîte à quatre vitesses avec pignons hélicoïdaux simples, montés sur roulements à aiguilles; deuxième, troisième et prise directe synchronisées. Rapport des vitesses: 1ère, 12,29; 2ème, 7,22; 3ème, 4,98; prise, 3,64. (Rapports alternatifs du pont arrière: 4,5; 4,0; 3,64.) Arbre de transmission "Hardy Spicer" sur roulements à aiguilles. Embrayage "Borg & Beck" à disque unique, à sec, de 254 mm. de diamètre. Levier de changement de vitesse central.

FREINS. "Lockheed" hydrauliques, à deux patins primaires, tambours de 305 mm. de diamètre, avec conduits de refroidissement aux tambours avant. Frein à main central agit seulement sur les roues arrière par tringles indépendantes. Surface des garnitures 1,332 cm.².

SUSPENSION. Indépendante à l'avant par guides triangulaires et barres de torsion, avec amortisseurs télescopiques hydrauliques. Ressorts semi-elliptiques en acier silico-manganésé à l'arrière avec amortisseurs hydrauliques "Girling" PV.7. Ressorts arrière entièrement protégés par gaines munies de graisseurs.

DIRECTION. Type "Burman" à recirculation à billes, directe et précise à toutes les allures; volant de 450 mm. de diamètre. Direction à droite ou à gauche.

ROUES ET PNEUS. Roues-disque en acier estampé, fixées par écrous, à jantes extra-larges pour pneus "Dunlop" de 6,00 x 16.

ALIMENTATION D'ESSENCE. Par pompe électrique à grand débit, type S.U., du réservoir d'essence de 63,5 litres de capacité, muni d'une réserve et témoin lumineux; bouchon de remplissage escamoté dans l'aile arrière, avec fermeture à clef.

INSTALLATION ELECTRIQUE. "Lucas de Luxe" 12 volts, batteries de 64 amp. pour 10 heures de décharge. Contrôle constant de voltage et dynamo ventilée. Phares et lanternes d'ailes encastrés; feu Stop; lanterne de marche arrière; double feu arrière; lampe de tablier; klaxons jumelés à double ton; essuie-glace à double balai. Allume-cigares; moteur de démarrage; avance à l'allumage automatique par contrôle à vide et à centrifuge.

INSTRUMENTS DE BORD. Indicateur de vitesse de 125 mm. de diamètre, étalonné jusque 224 Km./h.; compte-tours de 125 mm. de diamètre; ampèremètre; manomètre d'huile; indicateur de température d'eau; indicateur de niveau d'essence avec témoin lumineux; montre électrique.

CHAUFFERETTE. Une chaufferette pour l'intérieur de la voiture peut se livrer avec un supplément de prix.

CARROSSERIE. Roadster à deux places, aérodynamique; recouvert entièrement en cuir de haute qualité. Plancher recouvert de tapis épais posés sur assise de feutre. Pour les concours il y a un pare-brise spécial qui est échangeable avec le pare-brise normal.

SIEGES. Sièges individuels, dont le coussin s'ouvre en avant pour accommoder la capote et les batteries. Sièges réglables. Un couvre-tonneau est prévu.

CAPOTE. Capote en mohair de haute qualité, escamotable derrière les sièges, munie de fenestration. Panneaux de côté amovibles se logent dans le compartiment de capote.

AGENCEMENT INTERIEUR. Le tableau à instruments et les ébénisteries sont finis en cuir de première qualité. Pochettes de portière de grande capacité.

ROUE DE SECOURS ET OUTILLAGE. La roue de secours est logée dans un compartiment spécial au-dessous du coffre à bagages. Les outils et le cric sont logés dans un récipient au côté du coffre à bagages, et le vilebrequin à roue se loge dans le compartiment de la roue de secours.

COFFRE A BAGAGES. Un important coffre à bagages est prévu dans la partie arrière de la voiture, à éclairage automatique.

CRIC. Un vérin central à chaque côté de la voiture soulève les deux roues en même temps avec un minimum d'effort.

DIMENSIONS. Empattement, 2,59 m.; voie avant, 1,29 m.; voie arrière, 1,26 m.; longueur totale, 4,27 m.; largeur totale, 1,56 m.; hauteur (sur capote), 1,32 m. (sur pare-brise, 1,27 m.); garde du sol, 180 mm.; rayon de virage (à vide), 9,45 m.; poids à vide, 1,218 kgs.

EQUIPEMENT ALTERNATIF. Pour les réunions sportives un réservoir d'essence de 109 litres de capacité et deux roues de secours peuvent se livrer avec la voiture. Ce n'est pas généralement recommandé à cause de la grande diminution de l'accommodation pour bagages.

SUPER SPORT TYP XK 120

3,5 LITER

Allgemeine Angaben

MOTOR. 6 Zylinder mit 2 obenliegenden, durch eine Duplex Rollenkette angetriebenen Nockenwellen im Winkel von 70°, 3,5 Liter Jaguar Motor, 83 mm. Bohrung, 106 mm. Hub, 3,442 ccm. Bremsleistung 160 P.S. bei 5,000 Touren. Grosse, unverstellbare, direktwirkende Ventile mit "Austenitic" Gusseisen-Ventilsitzen. Kompressionsverhältnis 7 oder 8: 1, Zylinderblock aus hochwertigem Grauguss. Wasserzirkulation durch Pumpe und By-Pass-System und Thermostat-Regelung. Zylinderkopf aus hochwertigem Aluminiumlegierung mit runden Verbrennungskammern; Kolben aus Aluminiumlegierung; Leichtmetall-pleuelstangen; im Oel arbeitende Schmierpumpe, sämtliche Schmierstellen an Druckschmierung angeschlossen. Das Oel zirkuliert durch einen Oelfilter. S.U. Doppelvergaser mit automatischer, elektrisch betätigter Anlassdrossel. Ausbalancierte Kurbelwelle, siebenmal gelagert mit 70 mm. Durchmesser. Präzisionslager mit Stahlchalen.

RAHMEN. Gadrägliger Stahlkastenrahmen von ausserordentlicher Festigkeit und Steifheit. Durch Querversteifungen mit U-Profil von 180 mm. Höhe und vorderen Kastenquerträger wird Torsionsfestigkeit gewährleistet.

KRAFTUEBERTRAGUNG. Viergang-Synchrongetriebe mit Schrägverzahnung, in Nadelnlagern laufend, 2, 3 und 4. Gang synchronisiert. Lebersetzungsverhältnis: 1 Gang, 12,29; 2 Gang, 7,22; 3 Gang, 4,98; 4 Gang, 3,64. (Hinterachsverhältnisse: 4,5; 4,0; oder 3,64.) Kardananwelle mit "Hardy Spicer" Nadelrollen-Lagern. Einplattenkupplung "Borg & Beck"; Plattendurchmesser 254 mm. Central Schaltung.

ABFEDERUNG. Vom unabhängige Einzelradfederung durch Torsionsstab und hydraulische Teleskop-Stossdämpfer. Hinten halbelliptische Längsfedern aus Silizium-Manganstahl in Verbindung mit hydraulischen "Girling"-Stossdämpfern, Typ PV.7. Hintere Abfederung in mit Oel versehenen Gasmassen vollständig eingewickelt.

BREMSEN. Hydraulische "Lockheed"-Bremsen mit zwei geschobenen Bremsbacken und Brems-Trommeln von 305 mm. Durchmesser. Bremsbelagfläche, 1,332 cm.². Vordere Trommeln sind mit Kühlrippen versehen. Die Handbremse wirkt durch besonderen Gestänge nur auf die Hinterräder.

LENKUNG. Kugelkopflenkung "Burman", die bei allen Geschwindigkeiten leicht zu bedienen ist und absolut einwandfrei arbeitet. Verstellbares "Bluemel"-Lenkrad. Rechts-oder Linkssteuerung. Lenkrad 450 mm. Durchmesser.

RAEDER UND REIFEN. Kräftige Press-Stahl-Schienenräder mit Bolzenbefestigung. Breitbettfelge passend für "Dunlop" Reifen 6,00 x 16.

BRENNSTOFFVERSORGUNG. Die elektrisch arbeitende Pumpe fördert den Brennstoff aus dem hinterliegenden, 63,5 ltr. fassenden Behälter mit Reservebehälter. Die Benzineinfüllstutzen ist im hinteren Kotflügel verdeckt untergebracht.

ELEKTRISCHE AUSRUESTUNG. Durchweg "Lucas de Luxe" Ausführung. 12 Volt Anlage, Lichtmaschine mit Luftkühlung durch Ventilator. Batterie, Kapazität 64 Amp. bei 10 stündiger Entladung. Eingebaute Scheinwerfer, Seitenlampen in den Kotflügeln. Stopplicht, Lampe zum Rückwärtsfahren, doppeltes Rücklicht, Instrumentenbrett-Licht; zwei abgestimmte Signalhörner, Doppelscheibenwischer, Zigarettenanzünder, Anlassmotor, Vacuum und centrifugal automatische Zündverstellung.

INSTRUMENTE. Bis 225 Km./St. anzeigender Geschwindigkeitsmesser von 125 mm. Durchmesser; Tourenzähler von 125 mm. Durchmesser; Ampèremeter; Oelmanometer; Wassertemperaturanzeiger; Benzinhüh; elektrische Uhr.

HEIZUNGSANLAGE. Auf Wunsch, und mit einem Preiszuschlag, kann der Wagen mit Heizungs-System versehen werden.

KAROSSERIE. Aerodynamische 2-Platzer-Karosserie mit erstklassigem Lederpolster. Fussboden ist mit einem dicken, filzunterlegten Teppich bedeckt. Für Rennen, liefern wir mit dem Wagen eine spezielle Windschutzscheibe, welche sich mit der normalen Windschutzscheibe auswechseln lässt. Ebenso kann, auf Wunsch, der Wagen mit einem 109 ltr. fassenden Benzinbehälter und zwei Reserveräder ausgestattet werden. Im Allgemeinen, ist dies wegen der Verkleinerung des Gepäckraums nicht zu empfehlen.

SITZE. Einzel verstellbare Fauteuil-sitze. Aufklappbare Rückenlehne mit einem separaten Abteil für Verdeck und Batterie. Tonneau-Überzug wird mitgeliefert.

VERDECK. Aus erstklassigem Mohrstoff; wenn ausser Gebrauch, das Verdeck ist hinter die Rückenlehne verpackt. Unzerbrechliches Rückfenster. Abnehmbare Seitenfenster, die sich im Verdeckabteil umherbringen.

INNENAUSSTATTUNG. Instrumentenbrett und Zierleisten aus erstklassigem Leder. Grosse Taschen an den Türen.

RESERVE RAD UND WERKZEUG. Das Reserverad befindet sich in einer besonderen Abteilung unterhalb des Gepäckraums und ist leicht zugänglich. Die Werkzeuge sind getrennt in einem besonderen, schalldichten und mit automatischer Beleuchtung versehenen Behälter im hinteren Gepäckraumdeckel untergebracht.

GEPAECKUNTERBRINGUNG. Grosser Gepäckraum befindet sich hinten im Wagen. Automatische Beleuchtung ist versehen.

LEICHTES HEBEN. Jedes Rad lässt sich mittels einer Spezialhebevorrichtung mühelos vom Boden abheben.

HAPTABMESSUNGEN. Radstand, 2,59 m.; Spur vorne, 1,29 m.; Spur hinten, 1,26 m.; Totallänge, 4,27 m.; Totalbreite, 1,56 m.; Totalhöhe, 1,27 m.; Bodenfreiheit, 180 mm.; Wendekreis, unbeladen, 9,45 m., Gewicht, ca. 1.218 kg.

SUPER SPORT TIPO XK 120

3,5 LITROS

Especificación General

MOTOR. Jaguar 3,5 litros; de seis cilindros con árboles de levas duales en la cabeza a 70° de inclinación, accionadas por cadena de rodillos de dos etapas; diámetro de los cilindros 83 mm. x 106 mm. de recorrido; capacidad 3,442 centímetros cúbicos, desarrollando 160 caballos de fuerza al freno a 5,000 revoluciones por minuto; válvulas grandes accionadas directamente con asientos de hierro fundido "Austenitic"; relación de compresión 7 o 8 a 1; block de cilindros de hierro fundido del más alto grado; enfriamiento por bomba, circulación controlada por termostato; cabeza de cilindros de aleación de aluminio de alto grado de tensión con cámaras de combustión esféricas; pistones de aleación de aluminio; bielas de aleación liviana; lubricación continua y forzada por medio de bomba sumergida a través de un filtro de succión totalmente flotante; carburadores duales "S.U." de acción horizontal con cebador controlado electricamente; cigüeñal contrabalanceado de 70 mm. de diámetro sobre siete cojinetes de acero revestidos de metal.

BASTIDOR. Armazón de acero plano de perfil cuadrangular de gran resistencia y rigidez. Unos travesaños cruzados acanalados de 180 mm. de profundidad y un travesaño frontal cuadrangular, asegurando la rigidez torsional.

TRANSMISION. Caja de cuatro velocidades a engranajes helicoidales simples reforzados, montados sobre rodillos de aguja, con segunda, tercera y directa sincronizadas. Relaciones de engrane: primera, 12,29; segunda, 7,22; tercera, 4,98; directa, 3,64 a 1. (Relaciones opcionales del eje trasero: 4,5; 4,0; 3,64.) Eje propulsor "Hardy Spicer" con cojinetes de agujas a rodillo; plato de embrague seco y simple de 254 mm. de diámetro "Borg & Beck." Palanca ubicada en el centro accionando los cambios por control remoto.

SUSPENSION. Suspensión delantera independiente por medio de barras de torsión y horquillas; amortiguadores hidráulicos telescópicos; elásticos traseros semi-elípticos de acero silico-manganoso con amortiguadores hidráulicos "Girling" PV.7. Elásticos traseros completamente envueltos en vainas de resorte provistas de engrasadores.

FRENOS. "Lockheed" completamente hidráulicos de dos zapatas y tambores delanteros de 305 mm. de diámetro con dispositivo de enfriamiento. Superficie de fricción 1,332 centímetros cuadrados. Freno de mano accionado por palanca que acciona sobre las ruedas traseras solamente y por articulación separada.

DIRECCION. "Burman" del tipo de bola de recirculación, positiva y segura a todas velocidades; volante de dirección de 450 mm. de diámetro. Dirección a derecha o a izquierda.

RUEDAS Y NEUMATICOS. Ruedas abulonadas de discos de acero prensado con base ancha de llanta; equipadas con neumáticos "Dunlop" 6,00 x 16.

SISTEMA DE ALIMENTACION DE COMBUSTIBLE. Por medio de una bomba "S.U." eléctrica de gran rendimiento, desde un tanque en la parte trasera de 63,5 litros de capacidad con dispositivo de reserva de nafta y luz de advertencia. El cargador de nafta está escondido en el guardabarros trasero y provisto de cerradura y llave.

EQUIPO ELECTRICO. Totalmente "Lucas" de 12 volts con baterías gemelas de 64 amperes hora; dinamo con control constante de voltaje; 10 horas de descarga; faros principales delanteros y laterales embudidos en los guardabarras; luz de "Stop"; luz para marcha atrás; luces gemelas traseras; luz de tablero; dos bobinas gemelas de sonido armónico; limpia parabrisas dual; encendedor de cigarrillos; motor de partida; avance de ignición automático, centrifugo y al vacío.

INSTRUMENTOS. Velocímetros de 125 mm. de diámetro para 224 Kms. por hora; cuenta revoluciones de 125 mm. de diámetro; ampérmetro; manómetro de presión de aceite; indicador termométrico de temperatura; indicador de nafta con luz de advertencia; reloj eléctrico.

CALEFACCION DEL COCHE. Un aparato de calefacción del interior del coche puede suministrarse como equipo facultativo y a un precio adicional.

CAMERERIA. Estilo aerodinámico, de dos asientos, totalmente tapizados empleando la mejor calidad de cuero. Las alfombras del piso están asentadas sobre una superficie cubierta de fieltro. Para las carreras hay en el equipo un paraviento especial que puede ser intercambiado con el paraviento normal.

ASIENTOS. Asientos ajustables independientes; capota y batería van colocadas detrás del respaldo.

CAPOTA. La capota, de pelo de camela de gran calidad, se aloja detrás de los asientos cuando no están en uso; luneta trasera irrompible. Las ventanillas laterales desmontables van colocadas en el compartimiento de capota.

GUARNICIONES INTERIORES. El tablero de instrumentos y guarniciones interiores adornadas de la mejor calidad de cuero; bolsillos de las puertas de gran tamaño.

RUEDA AUXILIAR Y HERRAMIENTAS. La rueda auxiliar va alojada en un espacio especial debajo del baúl y fácilmente accesible. Las herramientas y el cric están colocados en una caja especial montado al lado del baúl, y el herbiqun en el compartimiento de la rueda auxiliar.

COMPARTIMIENTO DE EQUIPAJES. Un amplio compartimiento para equipajes está colocado en la parte posterior y está provisto de luz advertencia.

SISTEMA DE CRIQUE. Crique de fácil elevación y manejo sencillo, que se aplica en puntales especiales colocados en cada lado del chasis. Ambas ruedas se levantan simultáneamente.

DIMENSIONES PRINCIPALES. Distancia entre ejes, 2,59 mm.; trocha delantera, 1,29 mm.; trocha trasera, 1,26 mm.; largo total, 4,27 mm.; ancho total, 1,56 mm.; alto total, 1,270 mm.; espacio libre desde el suelo, 180 mm.; radio de viraje, 9,45 m.; peso del coche vacío, 1,218 kilos aproximadamente.

EQUIPO ALTERNATIVO. Para las reuniones deportivas un depósito de gasolina de 109 litros de capacidad, y dos ruedas de repuesto pueden suministrarse con el coche. En general no se recomienda por causa de la disminución del espacio disponible para equipajes.

SUPER SPORT TYPE XK 100

2 LITRES

Spécification Générale

MOTEUR. Moteur Jaguar, type XK, 2 litres, quatre cylindres; deux arbres à cames sous un angle de 70°, en tête, commandés par chaîne à double étage; 83 mm. d'alésage et 91 mm. de course; cylindrée 1,970 cm³, développant 105 CV. au frein à 5,000 t.p.m.; grands soupapes non réglables, à commande directe; sièges de soupapes en fonte "Austenitic"; rapport de compression, 7 ou 8 à 1; bloc-cylindre en fonte de haute qualité; circulation d'eau commandée par pompe; température maintenue constante par thermostat; culasse en alliage d'aluminium à haute résistance avec chambres de combustion hémisphériques; pistons en alliage d'aluminium; bielles en acier; lubrification par pompe immergée à grand débit et filtre à succion, entièrement flottant; deux carburateurs S.U. horizontaux avec contrôle électrique du choke; vilebrequin équilibré de 70 mm. de diamètre, sur 3 paliers larges en acier.

CHASSIS. Le châssis est construit en tôle d'acier estampé à haute résistance, dont les longerons sont droits et de grande section. La rigidité à la torsion est assurée par des traverses en caisson très robuste.

TRANSMISSION. Boîte à quatre vitesses avec pignons hélicoïdaux simples, montés sur roulements à aiguilles; deuxième, troisième et prise directe synchronisées. Rapport des vitesses: 1ère, 13,79; 2ème, 8,1; 3ème, 5,59; prise, 4,3. (Rapports alternatifs du pont arrière: 4,5; 4,0; 3,64.) Arbre de transmission "Hardy Spicer" sur roulements à aiguilles. Embrayage "Borg & Beck" à disque unique, à sec, de 254 mm. de diamètre. Levier de changement de vitesse central.

FREINS. "Lockheed" hydrauliques, à deux patins primaires, tambours de 305 mm. de diamètre, avec conduits de refroidissement sans tambours avant. Frein à main central agit seulement sur les roues arrière par triangles indépendants. Surface des garniture 1,3 2 cm².

SUSPENSION. Indépendante à l'avant par guides triangulaires et barres de torsion, avec amortisseurs télescopiques hydrauliques. Ressorts semi-elliptiques en acier silico-manganésé à l'arrière avec amortisseurs hydrauliques "Girling" PV.7.

DIRECTION. Type "Burman" à recirculation à billes, directe et précise à toutes les allures; volant de 450 mm. de diamètre. Direction à droite ou à gauche.

ROUES ET PNEUS. Roues-disque en acier estampé, fixées par écrous, à jantes extra-larges pour pneus "Dunlop" de 6,00 x 16.

ALIMENTATION D'ESSENCE. Par pompe électrique à grand débit, type S.U., du réservoir d'essence de 63,5 litres de capacité, muni d'une réserve et témoin lumineux; bouchon de remplissage escamoté dans l'aile arrière, avec fermeture à clef.

INSTALLATION ELECTRIQUE. "Lucas de Luxe" 12 volts, batteries de 64 amp. pour 10 heures de décharge. Contrôle constant de voltage et dynamo ventilée. Phares et lanternes d'ailes encastrés; feu Stop; lanterne de marche arrière; double feu arrière; lampe de tablier; klaxons jumelés à double son; essuie-glace à double balai. Allume-cigares; moteur de démarrage; avance à l'allumage automatique par contrôle à vide et à centrifuge.

INSTRUMENTS DE BORD. Indicateur de vitesse de 125 mm. de diamètre, étalonné jusque 193 Km./h.; compte-tours de 125 mm. de diamètre; ampèremètre; manomètre d'huile; indicateur de température d'eau; indicateur de niveau d'essence avec témoin lumineux; montre électrique.

CHAUFFERETTE. Une chaufferette pour l'intérieur de la voiture peut se livrer avec un supplément de prix.

CARROSSERIE. Roadster à deux places, aérodynamique; recouvert entièrement en cuir de haute qualité. Plancher recouvert de tapis épais posés sur assise de feutre. Pour les concours il y a un pare-brise spécial qui est échangeable avec le pare-brise normal.

SIEGES. Sièges individuels, dont le coussin s'ouvre en avant pour accommoder la capote et les batteries. Sièges réglables. Un couvre-tonneau est fourni.

CAPOTE. Capote en mohair de haute qualité, escamotable derrière les sièges, munie de fenestration. Panneaux de côté amovibles se logent dans le compartiment de capote.

AGENCEMENT INTERIEUR. Le tableau à instruments et les ébénisteries sont finis en cuir de première qualité. Pochettes de portière de grande capacité.

ROUE DE SECOURS ET OUTILLAGE. La roue de secours est logée dans un compartiment spécial au-dessous du coffre à bagages. Les outils et le cric sont logés dans un récipient au côté du coffre à bagages, et le vilebrequin à roue se loge dans le compartiment de la roue de secours.

COFFRE A BAGAGES. Un important coffre à bagages est prévu dans la partie arrière de la voiture, à éclairage automatique.

CRIC. Un vérin central à chaque côté de la voiture soulève les deux roues en même temps avec un minimum d'effort.

DIMENSIONS. Empattement, 2,59 m.; voie avant, 1,29 m.; voie arrière, 1,26 m.; longueur totale, 4,27 m.; largeur totale, 1,56 m.; hauteur (sur capote), 1,32 m. (sur pare-brise, 1,27 m.); garde du sol, 180 mm.; rayon de virage (à vide), 9,45 m.; poids à vide, 1,218 kgs.

EQUIPEMENT ALTERNATIF. Pour les réunions sportives un réservoir d'essence de 109 litres de capacité et deux roues de secours peuvent se livrer avec la voiture. Ce n'est pas généralement recommandé à cause de la grande diminution de l'accommodation pour bagages.

SUPER SPORT TYP XK 100

2 LITER

Allgemeine Angaben

MOTOR. 4 Zylinder mit 2 obenliegenden, durch eine Duplex Rollenketten angetriebenen Nockenwellen im Winkel von 70°. 2 Liter Jaguar Motor, 83 mm. Bohrung, 91 mm. Hub, 1,970 ccm. Bremsleistung 105 P.S. bei 5,000 Touren. Grosse, unverstellbare, direktwirkende Ventile mit "Austenitic" Gusseisen-Ventilsitzen. Kompressionsverhältnis 7 oder 8:1, Zylinderblock aus hochwertigem Grauguss. Wasserkühlung durch Pumpe und By-Pass-System und Thermostat-Regelung. Zylinderkopf aus hochwertiger Aluminiumlegierung mit runden Verbrennungskammern; Kolben aus Aluminiumlegierung; Leichtmetall-Pleuelstangen; im Öl arbeitende Schmierpumpe, sämtliche Schmierstellen an Druckschmierung angeschlossen. Das Öl zirkuliert durch einen Ölfiler. S.U. Doppelvergaser mit automatischer, elektrisch betätigter Anlassdrossel. Ausbalancierte Kurbelwelle, dreimal gelagert mit 70 mm. Durchmesser. Präzisionslager mit Stahlschalen.

RAHMEN. Gradflächiger Stahlkastenrahmen von ausserordentlicher Festigkeit und Steifheit. Durch Querversteifungen mit U-Profil von 180 mm. Höhe und vorderen Kastenquerträger wird Torsionsfestigkeit gewährleistet.

KRAFTUEBERTRAGUNG. Viergang-Synchrongetriebe mit Schrägverzahnung, in Nadellagern laufend, 2, 3, und 4. Gang synchronisiert. Uebersetzungsverhältnis: 1 Gang, 13,79; 2 Gang, 8,1; 3 Gang, 5,59; 4 Gang, 4,3. (Hinterachseverhältnisse: 4,5; 4,0; oder 3,64.) Kardanwelle mit "Hardy Spicer" Nadelrollen-Lagern. Einplattenkupplung "Borg & Beck"; Plattendurchmesser, 254 mm. Central Schaltung.

ABFEDERUNG. Vorn unabhängige Einzelradfederung durch Torsionsstab und hydraulische Telescop-Stossdämpfer. Hinten halbelliptische Längsfedern aus Silizium-Manganstahl in Verbindung mit hydraulischen "Girling"-Strossdämpfern, Typ PV.7.

BREMSEN. Hydraulische "Lockheed"-Bremsen mit zwei geschobenen Bremsbacken und Brems-Trommeln von 305 mm. Durchmesser. Bremsbelagfläche, 1,332 cm². Vordere Trommeln sind mit Kühlrippen versehen. Die Handbremse wirkt durch besonderen Gestänge nur auf die Hinterräder.

LENKUNG. Kugelkopflenkung "Burman," die bei allen Geschwindigkeiten leicht zu bedienen ist und absolut einwandfrei arbeitet. Verstellbares "Bluemel"-Lenkrad. Rechts- oder Linkssteuerung. Lenkrad 450 mm. Durchmesser.

RAEDER UND REIFEN. Kräftige Press-Stahl-Schiebenräder mit Bolzenbefestigung. Breitheitfolge passend für "Dunlop" Reifen 6,00 x 16.

BRENNSTOFFVERSORGUNG. Die elektrisch arbeitende Pumpe fördert den Brennstoff aus dem hintenliegenden, 63,5 ltr. fassenden Behälter mit Reservebehälter. Die Benzineinfallstutzen ist im hinteren Kotflügel verdeckt untergebracht.

ELEKTRISCHE AUSRUESTUNG. Durchweg "Lucas de Luxe" Ausführung. 12 Volt Anlage, Lichtmaschine mit Luftkühlung durch Ventilator. Batterie, Kapazität 64 Amp. bei 10 stündiger Entladung. Eingebaute Scheinwerfer, Seitenlampen in den Kotflügeln. Stopplicht, Lampe zum Rückwärtsfahren, doppeltes Rücklicht, Instrumentenbrett-Licht; zwei abgestimmte Signalhörner, Doppelscheibenwischer, Zigarenanzünder, Anlassmotor, Vacuum und centrifugal automatische Zündverstellung.

INSTRUMENTE. Bis 193 Km./St. anzeigender Geschwindigkeitsmesser von 125 mm. Durchmesser; Tourenzähler von 125 mm. Durchmesser; Ampèremeter; Ölmanometer; Wassertemperaturanzeiger; Benzinuhr; elektrische Uhr.

HEIZUNGSANLAGE. Auf Wunsch, und mit einem Preiszuschlag, kann der Wagen mit Heizungs-System versehen werden.

KAROSSERIE. Aerodynamische 2-Plätzer-Karosserie mit erstklassigem Lederpolster. Fussboden ist mit einem dicken, filzunterlegten Teppich bedeckt. Für Rennen, liefern wir mit dem Wagen eine spezielle Windschutzscheibe, welche sich mit der normalen Windschutzscheibe auswechseln lässt. Ebenso kann, auf Wunsch, der Wagen mit einem 109 ltr. fassenden Benzinbehälter und zwei Reserveräder ausgestattet werden. Im Allgemeinen, ist dies wegen der Verkleinerung des Gepäckraums nicht zu empfehlen.

SITZE. Einzel verstellbare Pautelsitze. Aufklappbare Rücklehne mit einem separaten Abteil für Verdeck und Batterie. Tonneau-Überzug wird mitgeliefert.

VERDECK. Aus erstklassigem Mohärstoff; wenn ausser Gebrauch, das Verdeck ist hinter der Rücklehne verpackt. Unzerbrechliches Rückfenster, Abnehmbare Seitenfenster, die sich im Verdeckabteil unterbringen.

INNENAUSSTATTUNG. Instrumentenbrett und Zierleisten aus erstklassigem Leder. Grosse Taschen an den Türen.

RESERVERAD UND WERKZEUG. Das Reserverad befindet sich in einer besonderen Abteilung innerhalb des Gepäckraums und ist leicht zugänglich. Die Werkzeuge sind getrennt in einem besonderen, schalldichten und mit automatischer Beleuchtung versehenen Behälter im hinteren Gepäckraumdeckel untergebracht.

GEPAECKUNTERBRINGUNG. Grosse Gepäckraum befindet sich hinten im Wagen. Automatische Beleuchtung ist versehen.

LEICHTES HEBEN. Jedes Rad lässt sich mittels einer Spezialhebevorrichtung mühelos vom Boden abheben.

HAUPTABMESSUNGEN. Radstand, 2,59 m.; Spur vorne, 1,29 m.; Spur hinten, 1,26 m.; Totallänge, 4,27 m.; Totalbreite, 1,56 m.; Totalhöhe, 1,27 m.; Bodenfreiheit, 180 mm.; Wendekreis, 9,45 m., Gewicht, ca. 1,218 kg.

SUPER SPORT TIPO XK 100

2 LITROS

Especificación General

MOTOR. Jaguar 2 litros; de cuatro cilindros con árboles de levas duales en la cabeza a 70° de inclinación, accionadas por cadena de rodillos de dos etapas; diámetro de los cilindros 83 mm. x 91 mm. de recorrido; capacidad 1,970 centímetros cúbicos, desarrollando 105 caballos de fuerza al freno a 5,000 revoluciones por minuto; válvulas grandes accionadas directamente con asientos de hierro fundido "Austenitic"; relación de compresión 7 o 8 a 1; block de cilindros de hierro fundido del más alto grado; enfriamiento por bomba, circulación controlada por termostato; cabeza de cilindros de aleación de aluminio de alto grado de tensión con cámaras de combustión esféricas; pistones de aleación de aluminio; bielas de aleación liviana; lubricación continua y forzada por medio de bomba sumergida a través de un filtro de succión totalmente flotante; carburadores duales "S.U." de acción horizontal con cebador controlado eléctricamente; cigueñal contrabalaceado de 70 mm. de diámetro sobre tres cojinetes de acero revestidos de metal.

BASTIDOR. Armazón de acero plano de perfil cuadrangular de gran resistencia y rigidez. Unos tirantes cruzados acanalados de 180 mm. de profundidad y un travesaño frontal cuadrangular, asegurando la rigidez torsional.

TRANSMISION. Caja de cuatro velocidades a engranajes helicoidales simples reforzados, montados sobre rodillos de aguja, con segunda, tercera y directa sincronizadas. Relaciones de engrane: primera, 13,79; segunda, 8,1; tercera, 5,59; directa, 4,3 a 1. (Relaciones opcionales del eje trasero: 4,5; 4,0; 3,64.) Eje propulsor "Hardy Spicer" con cojinetes de agujas a rodillo; plato de embrague seco y simple de 254 mm. de diámetro "Borg & Beck." Palanca ubicada en el centro accionando los cambios por control remoto.

SUSPENSION. Suspensión delantera independiente por medio de barras de torsión y horquillas; amortiguadores hidráulicos telescópicos; elásticos traseros semi-elípticos de acero silico-manganeso con amortiguadores hidráulicos "Girling" PV.7.

FRENOS. "Lockheed" completamente hidráulicos de dos zapatas y tambores delanteros de 305 mm. de diámetro con dispositivo de enfriamiento. Superficie de fricción 1,3 2 centímetros cuadrados. Freno de mano accionado por palanca que acciona sobre las ruedas traseras solamente y por articulación separada.

DIRECCION. "Burman" del tipo de bola de recirculación, positiva y segura a todas velocidades; volante de dirección de 450 mm. de diámetro. Dirección a izquierda o a derecha.

RUEDAS Y NEUMATICOS. Ruedas abulonadas de discos de acero prensado con base ancha de llanta; equipadas con neumáticos "Dunlop" 6,00 x 16.

SISTEMA DE ALIMENTACION DE COMBUSTIBLE. Por medio de una bomba "S.U." eléctrica de gran rendimiento, desde un tanque en la parte trasera de 63,5 litros de capacidad con dispositivo de reserva de nafta y luz de advertencia. El cargador de nafta está escondido en el guardabarros trasero y provisto de cerradura y llave.

EQUIPO ELECTRICO. Totalmente "Lucas" de 12 volts con baterías gemelas de 64 amperes hora; dinamo con control constante de voltaje; 10 horas de descarga; faros principales delanteros y laterales embutidos en los guardabarros; luz de "Stop"; luz para marcha atrás; luces gemelas traseras; luz de tablero; dos bobinas gemelas de sonido armónico; limpia parabrisas dual; encendedor de cigarrillos; motor de partida; avance de ignición automático, centrifugo y al vacío.

INSTRUMENTOS. Velocímetros de 125 mm. de diámetro para 193 Kms. por hora; cuenta revoluciones de 125 mm. de diámetro; ampèremetro; manómetro de presión de aceite; indicador termométrico de temperatura; indicador de nafta con luz de advertencia; reloj eléctrico.

CALEFACCION DEL COCHE. Un aparato de calefacción del interior del coche puede suministrarse como equipo facultativo y a un precio adicional.

CARROCERIA. Estilo aerodinámico, de dos asientos, totalmente tapizados empleando la mejor calidad de cuero. Las alfombras del piso están asentadas sobre una superficie cubierta de fieltro. Para las carreras hay en el equipo un paraviento especial que puede ser intercambiado con el paraviento normal.

ASIENTOS. Asientos ajustables independientes; capota y batería van colocadas detrás del respaldo.

CAPOTA. La capota, de pelo de camela de gran calidad, se aloja detrás de los asientos cuando no están en uso; luneta trasera irrompible. Las ventanillas laterales desmontables van colocadas en el compartimiento de capota.

GUARNICIONES INTERIORES. El tablero de instrumentos y guarniciones interiores adornadas de la mejor calidad de cuero; bolsillos de las puertas de gran tamaño.

RUEDA AUXILIAR Y HERRAMIENTAS. La rueda auxiliar va alojada en un espacio especial debajo del baúl y fácilmente accesible. Las herramientas y el cricue están colocados en una caja especial montado al lado del baúl, y el berbiqui en el compartimiento de la rueda auxiliar.

COMPARTIMIENTO DE EQUIPAJES. Un amplio compartimiento para equipajes está colocado en la parte posterior y está provisto de luz advertencia.

SISTEMA DE CRICUE. Cricue de fácil elevación y manejo sencillo, que se aplica en puntales especiales colocados en cada lado del chasis. Ambas ruedas se levantan simultáneamente.

DIMENSIONES PRINCIPALES. Distancia entre ejes, 2,590 mm.; trocha delantera, 1,29 mm.; trocha trasera, 1,260 mm.; largo total, 4,27 mm.; ancho total, 1,55 mm.; alto total, 1,270 mm.; espacio libre desde el suelo, 180 mm.; radio de viraje, 9,45 m.; peso del coche vacío, 1,218 kilos aproximadamente.

EQUIPO ALTERNATIVO. Para las reuniones deportivas un depósito de gasolina de 109 litros de capacidad, y dos ruedas de repuesto pueden suministrarse con el coche. En general no se recomienda por causa de la disminución del espacio disponible para equipajes.